

HOZELOCK

4140

PortaShower



1

Year guarantee
Ans de garantie
Jahre garantie
Jaar garantie
Años de garantía
Χρόνια εγγύηση

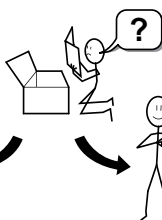

Hozelock Ltd.
Midpoint Park, Birmingham,
B76 1AB, England
Tel: +44 (0) 121 313 1122

www.hozelock.com

43948-001

Contents • Contenu • Inhalt • Inhoud • Contenidos • Innehåll • Innhold • Sisältö • Indhold
 Indice • Conteúdo • Zawartość • Περιεχόμενα • İçindekiler • Tartalom • Obsah • Содержание
 Sisukord • Saturs • Turinys

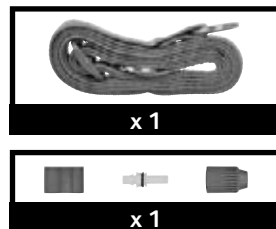
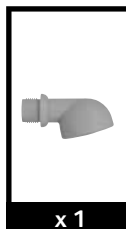
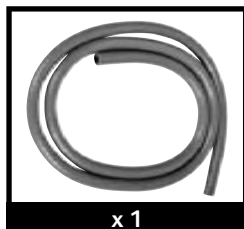

Assembly • Assemblage • Montage • Samenstelling • Montaje • Montering • Monterung
 Kokoaminen • Montering • Montaggio • Montagem • Montaž • Συγκρότημα • Montaj • Összeszerelés • Sestava
 Сборка • Koostamine • Montáža • Surinkimas

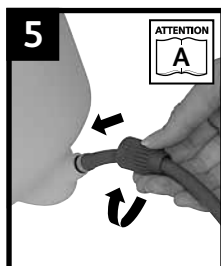
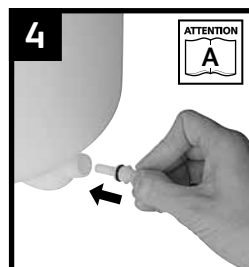
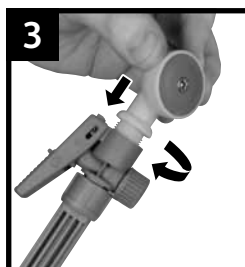
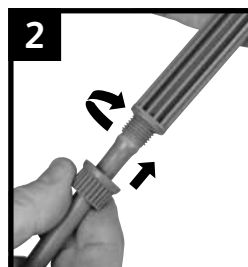
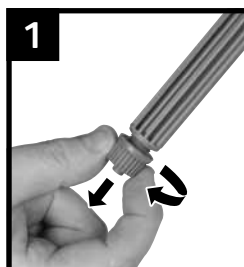

Operation • Fonctionnement • Bedienung • Gebruik • Funcionamiento • Användning • Bruk • Käyttö • Drift • Use
 Operação • Obsługa • Λειτουργία • Çalıştırma • Használat • Provoz • Эксплуатация • Kasutamine • Darbība
 Naudojimas

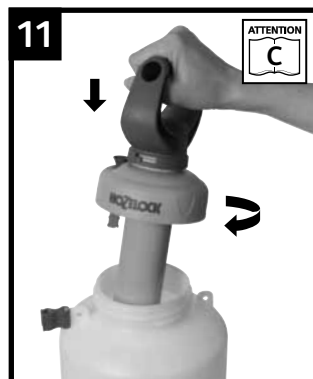

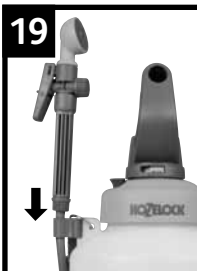
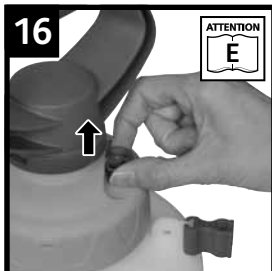
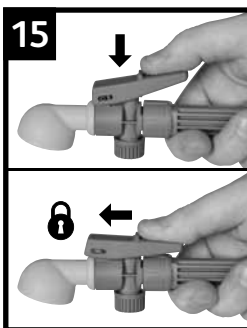
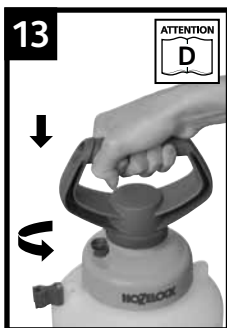

Maintenance • Entretien • Wartung • Onderhoud • Mantenimiento • Underhåll • Vedlikehold • Huolto • Vedligehold
Manutenzione • Manutenção • Konserwacja • Συντήρηση • Bakım • Karbantartás • Zdr ba • Техническое обслуживание
Hooldamine • Tehniskā apkope • Priežiūra

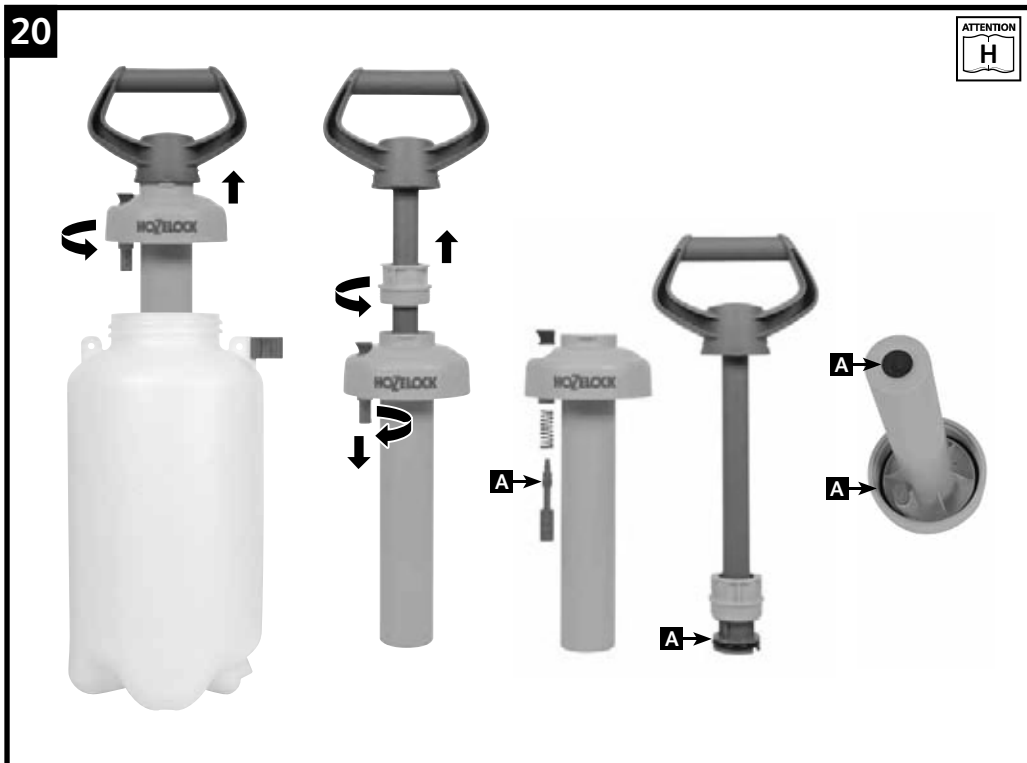

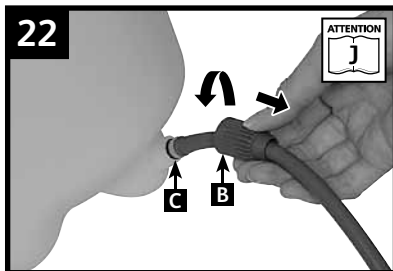
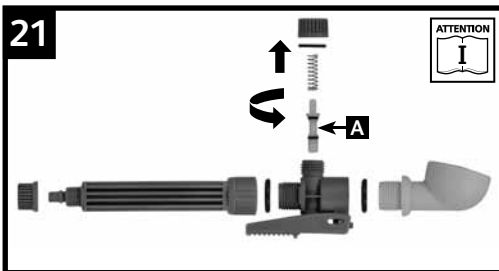

GB

Thank you for choosing a Hozelock quality sprayer, you can be assured of many years of reliable service from this product.

Instructions & Warnings

- **Before carrying out any maintenance on this sprayer, it is essential to depressurise the bottle by activating the pressure release valve.**

- ⚠ Do not spray any solvent e.g. White spirit.
- ⚠ Do not over pressurise the bottle, or tamper with the pressure release valve. The pressure release valve is designed to release excess pressure do not interfere with it or force it to remain closed.
- ⚠ Winter Use – drain liquid from all parts and prevent damage from freezing.
- ⚠ Annual maintenance – At least once per year thoroughly clean the whole sprayer and apply silicone grease to all moving parts & seals. Test with water, and if any washer or seal has perished it must be replaced.

Notes

- A** Ensure the hose fully covers the barbed details on both the lance, and the outlet connection. Make sure all nuts are hand tight before use.
- B** This sprayer is made from many types of plastic, and although the liquid you wish to spray may also be packed in plastic, this does not guarantee it will not damage the sprayer. If you have any doubt about compatibility, contact Hozelock consumer services. When filling the sprayer ensure that the maximum fill level is not exceeded.
- C** Ensure that the pump is screwed into the bottle tightly and locked in position.
- D** **Before operating the pump, operate the pressure release valve manually by lifting the knob to ensure it is free to move, then release the handle by rotating anticlockwise, pressurise bottle and then lock back in position.**
- E** After using the sprayer, manually operate the pressure release valve as above, to depressurize.
- F** If the sprayer has been used with chemicals discard any unused solution in an environmentally friendly manner.
- G** Fill sprayer with warm water (not hot), re-assemble the sprayer and spray some of the contents. Repeat; check that the nozzle is free from sediment. If necessary repeat the process until the sprayer is clean. NB : Do not use detergent.

- H** The pump assembly and pressure release valve o rings should be lubricated to allow the sprayer to pump air efficiently. Access the seals by unscrewing the plunger retaining ring. Apply silicone grease regularly to the pump, piston and release valve o ring seals (A).

- I** Keep the trigger clean and free from build up of sediment and chemicals by regularly flushing after use. If necessary remove and clean the shuttle in the trigger.

- J** To clean or replace the outlet o ring seal, unscrew the retaining nut (B), and pull out the spigot (C).

Guarantee

- Hozelock guarantees this sprayer against any defect arising from faulty materials or workmanship for a period of 1 year from the date of purchase, provided that it has only been used in accordance with these instructions. The guarantee is limited to the repair or replacement of any defective or faulty item. Proof of purchase must be retained.
- The Hozelock guarantee also covers 'O' rings and seals for a 12-month period, as these are wearing parts, they are available as spares from the retailer or from Hozelock direct.

Troubleshooting

Issue	Problem	Solution
Weak or no spray	Sprayer will not pressurise	Ensure all connections are tight
	Loss of pressure	Check 'O'-rings and seals are lubricated and show no signs of wear or damage – replace if required (see notes H, I and J)
	Obstruction	There could be a blockage in the nozzle, the trigger or the outlet hose
Leaks	Build up of sediment or foreign matter on sealing surfaces	Check 'O'-rings and seals are free from dirt – Clean or replace if required
	Worn or damaged 'O' rings or washers.	Check 'O'-rings and seals are free from wear or damage – replace if required

Issue	Problem	Solution
Handle rises	Faulty non return valve	This stops the compressed air in the container from escaping back into the pump If faulty, the pump handle will rise when the container is pressurized. To remove the valve, lift the edge and pull (NB take care not to damage the sealing face of the barrel. Replace with a new valve by pushing firmly over the centre hole)

Spares and Accessories

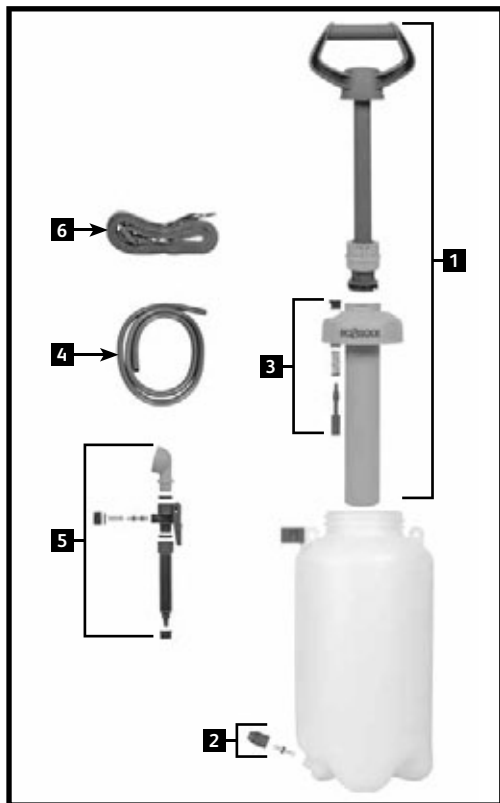

1 Complete pump assembly - Part No. 4128

2 Outlet kit - Part No. 4130

3 Pressure release valve assy - Part No. 4132

4 2m hose (PVC) - Part No. 4099P

5 Spray head complete - Part No. 4115

6 Strap assembly - Part No. Z71013

7 Annual service kit - Part No. 4125

Please go to www.hozelock.com for details of spares and accessories available.

Consumer helpline: 0121 313 1122

F

Merci d'avoir choisi un pulvérisateur de qualité Hozelock. Vous avez la garantie de nombreuses années de service fiable avec ce produit.

Instructions et avertissements

- **Avant d'entreprendre tout travail d'entretien sur ce pulvérisateur. Il est indispensable de dépressuriser la bouteille en activant le clapet de décharge**

⚠ Ne pas pulvériser de solvants par ex. du white-spirit

⚠ Ne pas trop pressuriser la bouteille ou manipuler le clapet de décharge. Celui-ci est conçu pour laisser échapper l'excès de pression, ne pas essayer de le modifier ou de le bloquer en position fermée

⚠ Utilisation en hiver - Vider l'ensemble du liquide de toutes les parties du pulvérisateur pour éviter des dommages dus au gel

⚠ Entretien annuel - Au moins une fois par an, nettoyer complètement le pulvérisateur et appliquer de la graisse de silicone sur toutes les parties mobiles et les joints. Effectuer un essai avec de l'eau, dans le cas où un joint quelconque est abimé, il doit être remplacé

Notes

A Vérifier que le tuyau recouvre complètement les crans de la lance et du raccord de sortie. Vérifier que tous les écrous sont bien serrés à la main avant toute utilisation.

B Ce pulvérisateur est composé de nombreux types de plastiques et, même si le liquide à pulvériser est également conservé dans un conteneur en plastique, il n'est pas garanti qu'il n'endommagera pas le pulvérisateur. En cas de doute sur la compatibilité, contactez les services clients Hozelock. Lors du remplissage, veiller à ne pas dépasser le niveau de remplissage maximum.

C Vérifier que la pompe est bien vissée sur la bouteille et verrouillée.

D Avant d'actionner la pompe, actionner manuellement la soupape de pression en soulevant le détendeur pour vérifier qu'il se déplace librement avant de relâcher la poignée en la tournant dans le sens anti-horaire, de mettre la bouteille sous pression et de la verrouiller en position.

E Après avoir utilisé le pulvérisateur, activer manuellement le détendeur de pression comme décrit ci-dessus, afin de le dépressuriser.

F Lorsque des produits chimiques ont été utilisés avec le pulvérisateur, éliminez toute solution non utilisée en respectant l'environnement.

G Remplissez le pulvérisateur avec de l'eau tiède (pas chaude) jusqu'à l'embout, réassemblez le pulvérisateur et pulvériser un peu de son contenu. Répétez, vérifiez que l'embout ne contient pas de sédiments. Si nécessaire répétez le processus jusqu'à que le pulvérisateur soit propre. NB: Ne pas utiliser de détergent

H Le joint torique de la pompe et du détendeur de pression doit être lubrifié pour permettre un pompage efficace de l'air. Les joints sont accessibles en dévissant l'anneau de

fixation du piston. Appliquer régulièrement de la graisse silicone sur les joints toriques (A) de la pompe, du piston et du détenteur de pression.

- I** La gâchette doit rester propre et sans accumulation de sédiments et de produits chimiques. Il faut pour cela la nettoyer à grande eau après chaque utilisation. Si nécessaire retirer et nettoyer la navette dans la gâchette.
- J** Pour nettoyer ou remplacer le joint torique de sortie, dévisser l'écrou de fixation (B) et retirer l'ergot (C).

Garantie

- Hozelock garantit ce pulvérisateur pour tout défaut résultant d'un vice de matériaux ou de fabrication pendant une période de 1 ans à compter de la date de l'achat, à condition qu'il soit utilisé conformément à ces instructions. La garantie est limitée à la réparation ou au remplacement de tout article défectueux. La preuve d'achat doit être conservée.
- La garantie Hozelock couvre également les joints toriques et autres joints pendant un an. Ces joints étant des pièces qui s'usent, des pièces de rechange sont disponibles auprès de votre détaillant ou de Hozelock directement.

Résolution des problèmes

Description	Problème	Solution
Pulvérisation faible ou inexistante	Le pulvérisateur ne se met pas sous pression.	Vérifier que tous les raccords sont bien serrés.
	Perte de pression	Vérifier que les joints toriques et autres joints sont lubrifiés et ne montrent aucun signe d'usure ou d'endommagement. Les remplacer, si nécessaire. (voir les notes H, I et J)
	Obstruction	L'embout, la gâchette ou le tuyau de sortie peut être bloqué.
Fuites	Accumulation de dépôt ou de corps étrangers sur les surfaces d'étanchéité.	Vérifier que les joints toriques et autres joints ne sont pas sales. Les nettoyer ou les remplacer, si nécessaire.
	Joints toriques ou rondelles usagés ou endommagés.	Vérifier que les joints toriques et autres joints ne sont pas usés ou endommagés. Les remplacer, si nécessaire.

Description	Problème	Solution
La poignée se soulève	Soupape de retenue défectueuse	Elle empêche l'air comprimé du réservoir de revenir dans la pompe. Lorsqu'elle est défectueuse, la poignée de la pompe se soulève lorsque le réservoir est sous pression. Pour démonter la soupape, soulever le côté et la retirer (NB : faire attention à ne pas endommager la face d'étanchéité du réservoir. La remplacer par une nouvelle soupape en appuyant fermement sur le trou central).

Pièces de rechange et accessoires

- 1** Pompe complète - Réf. 4128
- 2** Kit de sortie - Réf. 4130
- 3** Détendeur de pression - Réf. 4132
- 4** Tuyau de 2 m (PVC) - Réf. 4099P
- 5** Pomme d'arrosoir complète - Réf. 4115
- 6** Harnais - Réf. Z71013
- 7** Kit de révision annuelle - Réf. 4125

Consultez le site www.hozelock.com pour de plus amples informations sur les pièces de rechange et les accessoires disponibles.

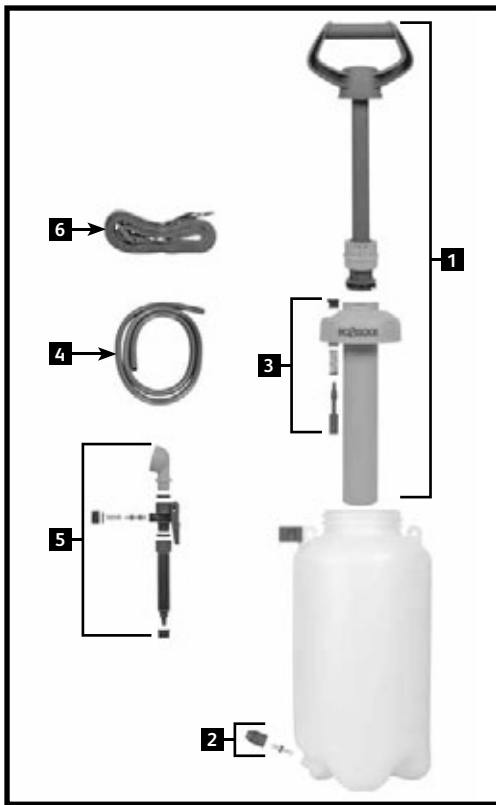

Hinweise

- A** Sicherstellen, dass der Schlauch vollständig über den Bereich des Stabs und den Auslassanschluss mit dem Widerhaken geschoben ist. Vor dem Gebrauch überprüfen, ob alle Muttern handfest angezogen sind.
- B** Dieser Sprüher wurde aus vielen Kunststoffarten hergestellt. Die Sprühflüssigkeit kann zwar ebenfalls in Kunststoff verpackt sein, aber dies ist keine Garantie dafür, dass der Sprüher hierdurch nicht beschädigt wird. Falls Sie Fragen bezüglich der Verträglichkeit haben, wenden Sie sich bitte an den Hozelock-Kundendienst. Beim Befüllen des Sprühers darauf achten, dass die Maximum-Marke nicht überschritten wird.
- C** Sicherstellen, dass die Pumpe fest in die Flasche geschraubt und dort arretiert ist.
- D** Vor Gebrauch der Pumpe das Druckablassventil manuell durch Anheben des Knopfes betätigen, um zu überprüfen, ob es frei beweglich ist, dann den Griff durch Drehen gegen den Uhrzeigersinn lösen, die Flasche mit Druck beaufschlagen und dann wieder in der richtigen Position arretieren.
- E** Nach Gebrauch des Sprühers das Druckablassventil manuell wie oben beschrieben betätigen, um den Druck abzulassen.
- F** Wenn mit dem Sprüher Chemikalien gesprüht wurden, die übergebliebene Lösung umweltfreundlich entsorgen.
- G** Sprühergerät mit etwas warmem Wasser (nicht heiß) füllen, Sprühergerät wieder zusammenbauen und etwas von dem Inhalt versprühen. Wiederholen, darauf achten, dass die Düse frei von Ablagerungen ist. Gegebenenfalls den Vorgang wiederholen, bis das Sprühergerät sauber ist. Hinweis: Keine Reinigungsmittel verwenden.

D

Vielen Dank, dass Sie sich für einen hochwertigen Sprüher der Firma Hozelock entschieden haben. Ihr neuer Sprüher wird Ihnen viele Jahre gute Dienste leisten.

Anleitung und Sicherheitshinweise

- Vor der Durchführung von Wartungsmaßnahmen am Sprühergerät stets durch Druck auf das Druckablassventil den Druck aus der Flasche ablassen.

- ⚠ Keine Lösungsmittel sprühen, z. B. Testbenzin.
- ⚠ Die Flasche nicht unter zu hohen Druck setzen und keine Änderungen am Druckablassventil vornehmen. Das Druckablassventil dient zum Ablassen von Überdruck, es darf in seiner Funktion nicht beeinträchtigt oder zwangsweise geschlossen werden.
- ⚠ Winterlagerung – Flüssigkeit aus allen Teilen ablassen und Eintreten von Frostschäden verhindern.
- ⚠ Jährliche Wartung. Mindestens einmal pro Jahr das gesamte Sprühergerät gründlich reinigen und auf alle beweglichen Teile und Dichtungen Silikonfett auftragen. Mithilfe von Wasser überprüfen, ob Dichtungsringe oder Dichtungen undicht geworden sind und ersetzt werden müssen.

- H** Die Pumpe und die O-Ringe des Druckablassventils müssen geschmiert werden, damit der Sprüher Luft effizient pumpen kann. Zum Schmieren der Dichtungen den Sicherungsring des Kolbens abschrauben. Pumpe, Kolben und O-Ringe des Ablassventils (A) regelmäßig mit Fett schmieren.
- I** Den Pumphebel sauber halten und durch regelmäßiges Spülen nach der Verwendung frei von Schmutz- und Chemikalienablagerungen halten. Gegebenenfalls das Zweiwegeventil im Pumphebel ausbauen und reinigen.
- J** Um den O-Ring am Auslass zu reinigen oder auszutauschen, die Sicherungsmutter (B) herausrauben und den Zapfen (C) herausziehen.

Garantie

- Hozelock garantiert für einen Zeitraum von 1 Jahren ab Kaufdatum, dass dieser Sprüher frei von durch fehlerhaftes Material oder unsachgemäße Verarbeitung verursachten Mängeln ist, solange dieser Sprüher ausschließlich gemäß dieser Anleitung verwendet wurde. Die Garantie beschränkt sich auf die Reparatur bzw. den Ersatz defekter/fehlerhafter Teile. Der Kaufbeleg muss aufbewahrt werden.
- Die Hozelock-Garantie deckt auch O-Ringe und Dichtungen für einen Zeitraum von 12 Monaten ab. Da es sich hierbei um Verschleißteile handelt, sind diese als Ersatzteile im Fachhandel bzw. direkt von Hozelock erhältlich.

Fehlersuche

Problem	Ursache	Lösung
Sprüher sprüht kaum oder gar nicht	Sprüher wird nicht mit Druck beaufschlagt	Überprüfen, ob alle Verbindungsteile fest sitzen
	Druckverlust	Überprüfen, ob O-Ringe und Dichtungen geschmiert und in einwandfreiem Zustand sind; bei Bedarf austauschen (siehe Hinweise H, I und J)
	Sprüher ist verstopft	Die Düse, der Bedienehl oder der Auslassschlauch sind u. U. verstopft
Sprüher ist undicht	An den Dichtflächen hat sich Sediment oder Schmutz abgelagert	Überprüfen, ob O-Ringe und Dichtungen sauber sind; bei Bedarf reinigen oder austauschen
	O-Ringe/ Dichtungen sind verschlissen oder beschädigt	Überprüfen, ob O-Ringe und Dichtungen in einwandfreiem Zustand sind; bei Bedarf austauschen
Griff bewegt sich nach oben	Rückstromventil ist defekt	Dieses Ventil verhindert, dass die Druckluft im Behälter wieder zurück in die Pumpe gelangt Wenn das Ventil defekt ist, bewegt sich der Griff der Pumpe nach oben, sobald der Behälter mit Druck beaufschlagt wird. Zum Entfernen des Ventils den Rand anheben und ziehen (dabei darauf achten, dass die Dichtfläche des Zylinders unbeschadet bleibt. Durch ein neues Ventil ersetzen, indem es fest über das Loch in der Mitte gedrückt wird)

Ersatzteile und Zubehör

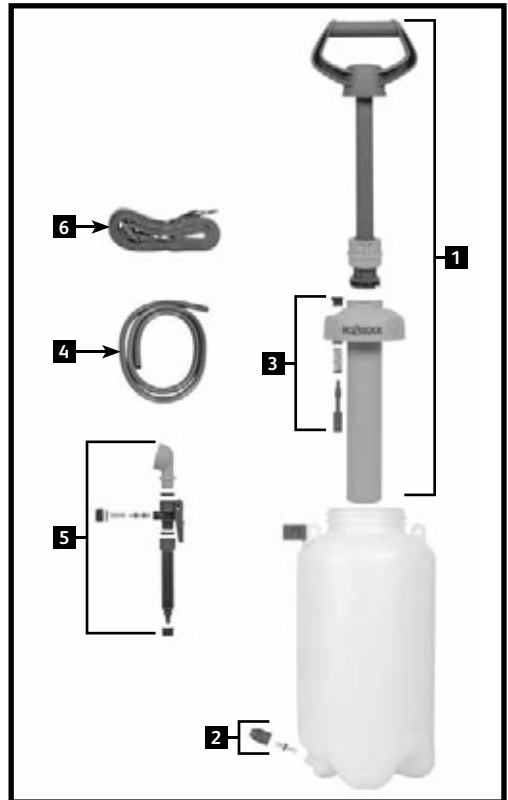

- 1** Komplette Pumpe - Art.-Nr. 4128
- 2** Auslass-Set - Art.-Nr. 4130
- 3** Druckablassventil - Art.-Nr. 4132
- 4** 2 m Schlauch (PVC) - Art.-Nr. 4099P
- 5** Brausekopf komplett - Art.-Nr. 4115
- 6** Riemen - Art.-Nr. Z71013
- 7** Jährliches Wartungs-Set - Art.-Nr. 4125

Weitere Informationen zu Ersatzteilen und Zubehör finden Sie unter www.hozelock.com

Bedankt dat u een kwaliteitsproeier van Hozelock heeft gekozen, u bent met dit product verzekerd van vele jaren betrouwbare service.

Instructies & waarschuwingen

- **Alvorens onderhoud uit te voeren aan deze spuit is het essentieel om de fles te ontluchten door het ontluchtingsventiel open te zetten**

- ⚠ Spuit geen oplosmiddelen, bv. terpentine
- ⚠ De fles niet onder te hoge druk zetten en niet knoeien met het ontluchtingsventiel. Het ontluchtingsventiel is ontworpen om overdruk te elimineren; verstoor de werking hiervan niet en houd deze niet dicht
- ⚠ Gebruik tijdens de winter: laat de vloeistof uit alle onderdelen weglopen en voorkom vries schade.
- ⚠ Jaarlijks onderhoud: minstens eenmaal per jaar de gehele spuit goed schoonmaken en siliconenvet aanbrengen op alle bewegende delen & afsluitingen. Testen met water; als er sluitringen of afsluitingen kapot zijn, dienen deze vervangen te worden.

Opmerkingen

- A** Zorg dat de slang de geribbelde delen van de lans en de uitlaat volledig bedekt. Zorg ervoor dat alle moeren voor gebruik handdicht zijn.
- B** Deze sproeier is gemaakt van een groot aantal soorten kunststof, en ondanks dat de door u te spuiten vloeistof ook in kunststof verpakt kan zijn, is dit geen garantie dat deze de sproeier niet zal beschadigen. Als u twijfelt over compatibiliteit neem dan contact op met de Hozelock klantenservice. Als u de sproeier vult, zorg ervoor dat het maximum vulniveau niet wordt overschreden.
- C** Zorg ervoor dat de pomp goed op de fles gedraaid is en op zijn plaats vastzit.
- D** **Voordat u de pomp bedient, dient u de ontluchtingsklep handmatig te activeren door de knop op te tillen om te controleren of deze vrij kan bewegen, vervolgens de hendel los te maken door linksom te draaien, de fles onder druk te zetten en de hendel weer vast te zetten.**
- E** Na gebruik van de sproeier dient u de ontluchtingsklep zoals boven handmatig te activeren om de druk eraf te halen.
- F** Als u de sproeier voor chemicaliën heeft gebruikt, dient u de ongebruikte oplossing op milieuvriendelijke wijze te verwijderen.
- G** Vul de spuit met een beetje warm water (niet heet) tot aan de spuit, zet de spuit weer in elkaar en spuit een beetje van de inhoud. Herhaal dit; controleer of er geen bezinsel in de spuitmond zit. Herhaal dit proces indien nodig totdat de spuit schoon is. N.B.: gebruik geen schoonmaakmiddelen
- H** De pompeenheid en de o-ringen van de ontluchtingsklep dienen te worden gesmeerd zodat de sproeier de lucht effectief kan verpompen. U komt bij de afdichtingen door de borgring van de zuiger los te draaien. Breng regelmatig siliconenvet aan op de pomp, zuiger en o-ringen van de ontluchtingsklep (A).

I Houd de hendel schoon en zorg dat er zich geen bezinsel of chemicaliën ophopen door na gebruik regelmatig te spoelen. Verwijder het slagmechanisme in de hendel indien nodig en maak deze schoon.

J Om de o-ring van de uitlaat te reinigen of te vervangen, schroeft u de borgmoer (B) los en trekt u het moereind (C) eruit.

Garantie

- Hozelock waarborgt deze sproeier tegen defecten die ontstaan door gebrekkelijk materiaal of vakmanschap voor een periode van 1 jaar na de aankoopdatum, op voorwaarde dat deze uitsluitend wordt gebruikt volgens deze instructies. De garantie is beperkt tot het repareren of vervangen van defecte of gebrekkige producten. U dient het aankoopbewijs te bewaren.
- De Hozelock-garantie dekt ook o-ringen en afdichtingen gedurende een periode van 12 maanden, aangezien deze onderdelen slijten; ze zijn als reserveonderdelen bij de verkoper of direct bij Hozelock verkrijgbaar.

Foutoplossing

Symptoom	Probleem	Oplossing
Weinig of geen nevel	Sproeier komt niet onder druk te staan	Zorg dat alle verbindingen goed dicht zitten
	Drukverlies	Controleer of o-ringen en afdichtingen gesmeerd zijn en geen tekenen van slijtage of schade vertonen – vervang deze indien nodig (zie opmerking H, I en J)
	Obstructie	Er kan een blokkade in de spuitmond, de trekker of de uitlaatslang zitten
Lekken	Ophoping van bezinsel of vreemd materiaal op afdichtingen	Controleer of de o-ringen en afdichtingen schoon zijn – waar nodig schoonmaken of vervangen
	Versleten of beschadigde o-ringen of sluitringen.	Controleer o-ringen en afdichtingen op tekenen van slijtage of schade – vervang deze indien nodig
Handvat komt omhoog	Defecte terugslagklep	De terugslagklep voorkomt dat samengeperste lucht in de fles terug naar de pomp loopt. Als deze defect is, zal het handvat van de pomp omhoog komen als de container onder druk wordt gezet. Om de klep te verwijderen, tilt u de rand op en trekt u eraan (NB: let op dat het afdichtingsvlak van het huis niet wordt beschadigd). Plaats een nieuwe klep door deze goed over het middelste gat te duwen).

Reserveonderdelen en accessoires

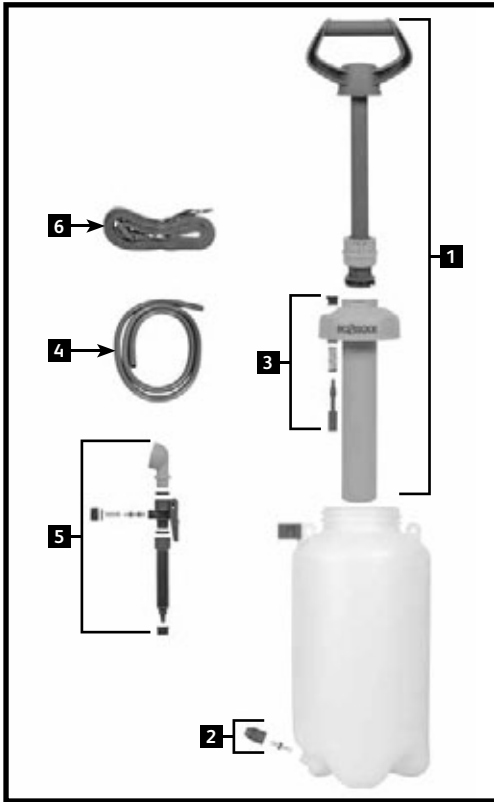

- 1** Complete pompeenheid – Art. nr. 4128
- 2** Uitlaatset – Art. nr. 4130
- 3** Gehele ontluichtingsklep – Art. nr. 4132
- 4** 2m slang (PVC) – Art. nr. 4099P
- 5** Douchekop complete – Art. nr. 4115
- 6** Bandenheid - Art. nr. Z71013
- 9** Jaarlijkse onderhoudsset – Art. nr. 4125

Ga naar www.hozelock.com voor details van verkrijgbare reserveonderdelen en accessoires.

E

Gracias por elegir el rociador de alta calidad de Hozelock, un producto con el que puede estar seguro de que le ofrecerá muchos años de servicio fiable.

Instrucciones y advertencias

- **Antes de realizar trabajo alguno de mantenimiento en este pulverizador, es muy importante despresurizar el depósito, activando la válvula de alivio de presión.**

- ⚠ No rociar ningún disolvente, por ej. aguarrás
- ⚠ No se debe subir excesivamente la presión del depósito, ni intentar manipular la válvula de alivio de presión, ni tratar de mantenerla cerrada.
- ⚠ Uso en invierno: para evitar que el equipo se dañe debido a las heladas, se debe vaciar el líquido de todas las piezas.
- ⚠ Mantenimiento anual – Por lo menos una vez al año, se debe limpiar todo el pulverizador a fondo, y aplicar grasa de silicona a todas las piezas móviles y juntas. Se debe ensayar el equipo usando agua, y se debe cambiar cualquier arandela o junta que se haya deteriorado.

Notas

- A** Compruebe que la manguera cubra totalmente los detalles dentados tanto en la lanza como en la conexión de salida. Asegúrese de apretar bien a mano todas las tuercas antes de su uso.
- B** Este rociador está compuesto de varios tipos de plástico, y aunque el líquido que desee rociar pueda estar envasado en plástico, esto no garantiza que no se dañe el rociador. Si tiene cualquier duda sobre compatibilidad, contacte con el servicio al consumidor de Hozelock. Al rellenar el rociador, asegúrese de no exceder el nivel de llenado máximo.
- C** Compruebe que la bomba esté bien roscada en la botella y fijada en su posición.
- D** **Antes de operar la bomba, accione la válvula de liberación de presión levantando el botón para garantizar que se mueve libremente, luego libere el asa girando en sentido antihorario, presurice la botella y a continuación vuelva a cerrarla en su posición.**
- E** Después de usar el rociador, accione manualmente la válvula de liberación de presión como antes para despresurizarla.
- F** Si el rociador ha sido utilizado con productos químicos, deseche cualquier solución no utilizada de forma respetuosa con el medio ambiente.
- G** Llene el pulverizador con agua tibia (no caliente), vuelva a armarlo, y rocíe un poco del contenido. Vuelva a hacer lo mismo, y verifique que no haya depósitos en la boquilla. En caso necesario, vuelva a repetir lo mismo, hasta que el pulverizador esté limpio. NB. No se debe usar detergente.
- H** El conjunto de la bomba y la válvula de liberación de presión o los anillos deben lubricarse para que el rociador bombee aire eficientemente. Se accede a las juntas desenroscando el anillo retenedor del émbolo. Aplique regularmente grasa de silicona en la bomba, pistón, juntas de anillo y válvula de liberación de presión (A).
- I** Después de usar el equipo, siempre debe enjuagar el gatillo para que se mantenga limpio, sin depósitos ni

productos químicos. En caso necesario, se debe sacar el cartucho del gatillo.

- J** Para limpiar o sustituir la junta tórica de salida, desenrosque la tuerca retenedora (B), y tire de la espiga (C).

Garantía

- Hozelock garantiza este rociador frente a cualquier defecto derivado de materiales defectuosos o de mano de obra durante un periodo de 1 año a partir de la fecha de compra y solo será válida si ha sido utilizado de acuerdo con estas instrucciones. La garantía se limita a la reparación o sustitución de cualquier elemento defectuoso o dañado. Debe conservarse el comprobante de compra.
- La garantía de Hozelock también cubre las juntas tóricas y las demás juntas durante un periodo de 12 meses, ya que son piezas de desgaste, y están disponibles como repuestos en su proveedor o directamente en Hozelock.

Identificación y solución de problemas

Cuestión	Problema	Solución
Rocía débilmente o no rocía	El rociador no presuriza	Compruebe que todas las conexiones estén apretadas
	Pérdida de presión	Compruebe que las juntas tóricas y las demás juntas estén lubricadas y que no muestren signos de desgaste o daños. Sustituya si es necesario (ver notas H, I y J)
	Obstrucción	Podría haber un bloqueo en la boquilla, el gatillo o la manguera de salida
Fugas	Acumulación de sedimentos o materias extrañas en las superficies de sellado	Compruebe que no haya suciedad en las juntas tóricas y en las demás juntas: limpie o sustituya si es necesario
	Juntas tóricas o arandelas gastadas o dañadas.	Compruebe el desgaste o posibles daños en las juntas y juntas tóricas: sustituya si es necesario
Asa levantada	Válvula de no retorno defectuosa	Esto evita que el aire comprimido del recipiente se escape de nuevo a la bomba. En caso de fallo, el asa de la bomba se levantará cuando el recipiente esté presurizado. Para quitar la válvula, levante el borde y tire hacia arriba (NOTA: procure no dañar la superficie de sellado de la bomba. Sustituya con una válvula nueva presionando firmemente sobre el agujero central)

Repuestos y accesorios

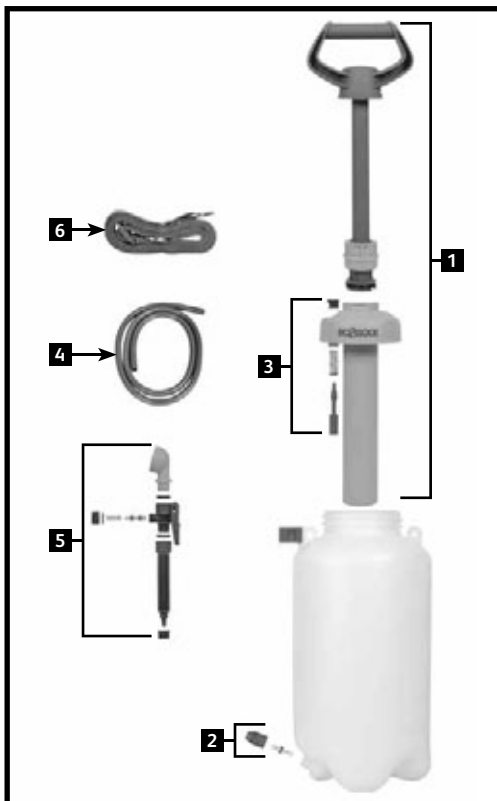

- Conjunto completo de bomba – Pieza n.º 4128
- Kit de salida – Pieza n.º 4130
- Conjunto de válvula de liberación de presión – Pieza n.º 4132
- Manguera 2 m (PVC) – Pieza n.º 4099P
- Conjunto de gatillo – Pieza n.º 4115
- Conjunto de correa – Pieza n.º Z71013
- Kit de servicio anual – Pieza n.º 4125

Entre en www.hozelock.com para más información sobre repuestos y accesorios disponibles.

S

Tack för att du har valt en kvalitetsprodukt från Hozelock. Den här pålitliga produkten kan du använda i många år framöver.

Instruktioner & varningar

- Innan utförande av något underhåll på denna sprutator är det nödvändigt att släppa ut trycket ur flaskan genom att aktivera tryckavlastningsventilen

⚠ Spruta inte lösningsmedel som t.ex. kristalloolja

A Utsätt inte flaskan för övertryck, mixra inte med tryckventilen. Tryckventilen är avsedd att släppa ut övertryck, så mixra inte med den eller tvinga den att förbli stängd

A Vinterbruk – dränera vätska från alla delar för att förhindra frostsador.

A Årligt underhåll → Rengör hela apparaten noga minst en gång per år och applicera silikonfett på alla rörliga delar och tätningar. Testa med vatten och om någon bricka eller tätning fallerar måste den bytas

Anmärkningar

A Se till att slangen helt täcker de hullingförsedda delarna på både röret och utloppsanslutningen. Se till att alla muttrar är ordentligt åtskruvade för hand innan användning.

B Sprutan är tillverkad i många olika sorters plast och även om vätskan du ska spruta är förpackad i en plastförpackning garanterar det inte att vätskan inte skadar sprutan. Om du är osäker på kompatibiliteten kan du kontakta Hozelocks kundtjänst. Se till att vätskan inte överskrider gränsen för maximal mängd när du fyller på sprutan.

C Säkerställ att pumpen är iskruvad i flaskan ordentligt och är i låst läge.

D Innan du använder pumpen lyfter du reglaget till säkerhetsventilen för hand för att säkerställa att det inte sitter fast, sedan lossar du handtaget genom att rotera det moturs, förser flaskan med tryck och låser det på plats igen.

E Efter användning av sprutan öppnar du säkerhetsventilen för hand, såsom beskrivs ovan, för att släppa ut trycket.

F Om sprutan har använts med kemikalier ska all oanvänd blandning kasseras på ett miljövänligt sätt.

G Fyll sprutan med varmt, inte hett, vatten, sätt ihop den och spruta ut en del av innehållet. Upprepa och kontrollera att munstycket är fritt. OBS: Använd inte tvättmedel

H Pumpenheten och säkerhetsventilens o-ringar ska smörjas så att sprutan pumpar luft effektivt. Du kommer åt o-ringarna genom att skruva loss låsbrickan på kolven. Smörj regelbundet in pumpen, lås kolven och säkerhetsventilens o-ringar (A) med silikonfett.

I Håll avtryckaren ren och fri från sediment och kemikalier med regelbunden avspolning efter bruk. Vid behov ta bort och rengör skytteln i avtryckaren.

J För att rengöra eller byta ut utgångens o-ringspackning skruvar du loss låsbrickan (B) och drar ut tappen (C).

Garanti

- Hozelock har en garanti på den här sprutan mot defekter som uppstår på grund av bristfälligt material eller utförande under en period på 1 år från inköpsdatumet, förutsatt att den enbart har använts i enlighet med dessa anvisningar. Garantin begränsas till reparation eller utbyte av defekta eller bristfälliga produkter. Inköpsbevis måste kunna visas.
- Hozelocks garanti täcker även o-ringar och packningar under 12 månader, då dessa är delar som slits, de finns tillgängliga som reservdelar hos återförsäljaren eller hos Hozelock.

Felsökning

Fel	Problem	Åtgärd
Svag eller ingen stråle	Sprutan ger inget tryck	Kontrollera att alla anslutningar sitter tätt.
	Förlorat tryck	Kontrollera att o-ringar och packningar är smörjda och att de inte är utslitna eller skadade – byt dem om det behövs (se anmärkningar H, I och J)
	Tilltäppning	Munstycket, avtryckaren eller utgångsslangen kan vara tilltäppt
Läckage	Sedimentavlagringar eller skräp på tätningarnas ytor	Kontrollera att o-ringarna inte är smutsiga – rengör eller byt ut dem om det behövs
	Slitna eller skadade o-ringar eller brickor.	Kontrollera att o-ringarna och tätningarna inte är slitna eller skadade – byt ut dem om det behövs
Handtaget höjer sig	Defekt envägsventil	Denna hindrar att tryckluft i behållaren läcker tillbaka in i pumpen. Om den är defekt höjs handtaget när behållaren trycksätts. För att ta bort ventilen lyfter du på kanten och drar (OBS! se till att du inte skadar tunnans packning. Byt till en ny ventil genom att trycka hårt över mittenhålet)

Reservdelar och tillbehör

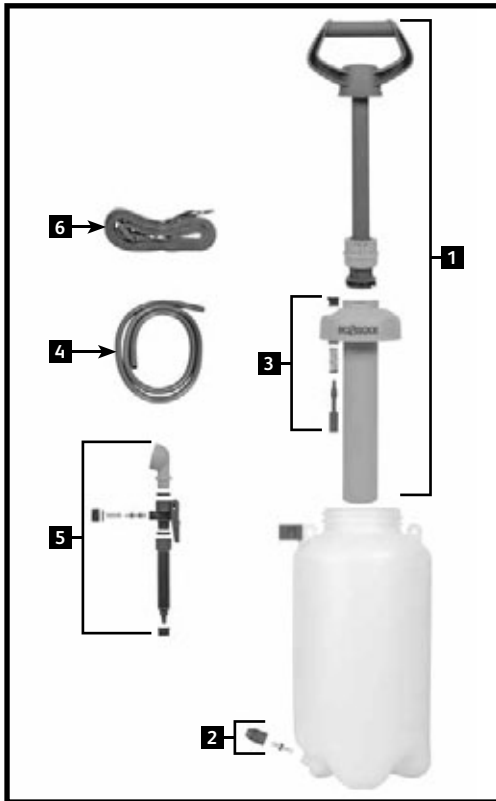

- 1 Pump – art.nr. 4128
- 2 Stigrör och tryckuttag – art.nr. 4130
- 3 Säkerhetsventil – art.nr. 4132
- 4 Slang (PVC) 2 m – art.nr. 4099P
- 5 Duschhandtag komplett – art.nr. 4115
- 6 Bärrem – art.nr. Z71013
- 7 Underhållsset – art.nr. 4125

Se www.hozelock.com för ytterligare information om tillgängliga reservdelar och tillbehör.

N

Takk for at du valgte en kvalitetssprøyte fra Hozelock. Du kan forvente deg mange år med pålitelig bruk av dette produktet.

Instruksjoner og advarsler

- **Før du utfører vedlikehold på denne sprøyten, må du frigjøre trykket i flasken ved å løfte trykkavlastningsventilen.**

⚠ Ikke sprøyt løsningsmidler, f.eks. white-spirit

⚠ Ikke la flasken få for mye trykk, eller tukle med trykkavlastningsventilen. Hensikten med trykkavlastningsventilen er å avlaste trykket hvis det er for

høyt, den må ikke forstyrres eller tvinges til å holdes lukket

- ⚠ **Vinterbruk:** Tøm væske ut av alle deler for å unngå frostskaide.
- ⚠ **Årlig vedlikehold:** Minst en gang hvert år skal hele hagesprøyten rengjøres grundig, og alle bevegelige deler og tetninger smøres med silikonfett. Ta en test med vann, og hvis skiver eller tetninger er ødelagt, må de skiftes ut.

Obs!

- A** Påse at slangen dekker hele mothakedetaljen på både lansen og utløpskoblingen. Påse at alle muttere er håndstrammet før bruk.
- B** Denne sprøyten er laget av mange plasttyper, og selv om væsken du vil sprøyte, også er pakket i plast, garanterer ikke dette at sprøyten ikke blir skadet. Hvis du er i tvil om kompatibiliteten, kontakter du Hozelocks kundeservice. Når du fyller sprøyten, påse at maksimum påfyllingsnivå ikke er overskredet.
- C** Påse at pumpen er skrudd godt inn i flasken og låst på plass.
- D** Før du bruker pumpen, bruker du trykkavlastningsventilen manuelt ved å løfte knotten for å sikre at den kan bevege seg fritt, deretter frigjør du håndtaket ved å rotere det mot klokken, trykksette flasken og deretter låse den tilbake i posisjon.
- E** Når du har brukt sprøyten, bruker du trykkavlastningsventilen manuelt som over, for å redusere trykket.
- F** Hvis sprøyten har blitt bruk med kjemikalier, skal du avhende all ubrukt løsning på en miljøvennlig måte.
- G** Fyll hagesprøyten med varmt (ikke for varmt) vann, sett sprøyten sammen og sprøyt litt av innholdet. Gjenta, og sjekk at det ikke er bunnfall i strålespissen. Om nødvendig gjentas prosessen helt til sprøyten er ren. NB: Rengjøringsmiddel må ikke brukes.
- H** Pumpeinnsatsen og trykkavlastningsventilens O-ringer skal smøres slik at sprøyten pumper luft på en effektiv måte. Du får tilgang til forseglingene ved å skru ut holderingen for fjærbolten. Påfør silikonfett regelmessig på pumpen, stempelet og avlastningsventilens O-ringforseglinger (A).
- I** Hold utløseren ren og fri for belegg av bunnfall og kjemikalier ved å spyle regelmessig etter bruk. Om nødvendig kan vippebryteren i utløseren tas ut og vaskes.
- J** Hvis du vil rengjøre eller skifte ut O-ringforseglingen i utløpet, skrur du ut holdemutteren (B) og trekker ut tappen (C).

Garanti

- Hozelock garanterer denne sprøyten mot alle defekter som oppstår fra feil på materialer eller håndverk, for en periode på 1 år fra kjøpsdatoen, avhengig av at den bare har blitt brukt i henhold til disse instruksjonene. Garantien er begrenset til reparasjon eller utskifting av alle feilaktige eller ødelagte elementer. Kjøpsbevis skal fremlegges.
- Hozelock-garantien dekker også O-ringer og forseglinger i en periode på 12 måneder da dette er slitasjedeler. Disse er tilgjengelige som reservedeler fra forhandleren eller direkte fra Hozelock.

Feilsøking

Feil	Problem	Løsning
Svak eller ingen spray	Sprøyten blir ikke trykksatt	Kontroller at alle tilkoblinger er strammet til.
	Tap av trykk	Kontroller at O-ringene og forseglingene er smurt og ikke viser tegn på slitasje eller skade - skift ut etter behov (se merknadene H, I og J).
	Hindring	Det kan finnes en blokkering i dysen, utløseren eller utløpsslangen.
Lekkasjer	Oppsamling av sedimenter eller fremmedmaterialer på forseglingsoverflatene	Kontroller at O-ringene og forseglingene er frie for smuss. Rengjør eller skift ut etter behov.
	Slitte eller skadde O-ringer eller skiver	Kontroller at O-ringene og forseglingene er frie for smuss. Skift ut etter behov.
Håndtaker stiger	Feil på tilbakeslagsventilen	Dette stopper trykkluften i beholderen fra å komme tilbake til pumpen. Hvis det er feil på den, stiger pumpehåndtaket når beholderen trykkesettes. Løft kanten og trekke for å fjerne ventilen (NB. Vær forsiktig så du ikke skade forseglingsoverflaten på innsatsen. Erstatt med en ny ventil ved å skyve den bestemt over det midtre hullet).

Reservedeler og ekstrautstyr

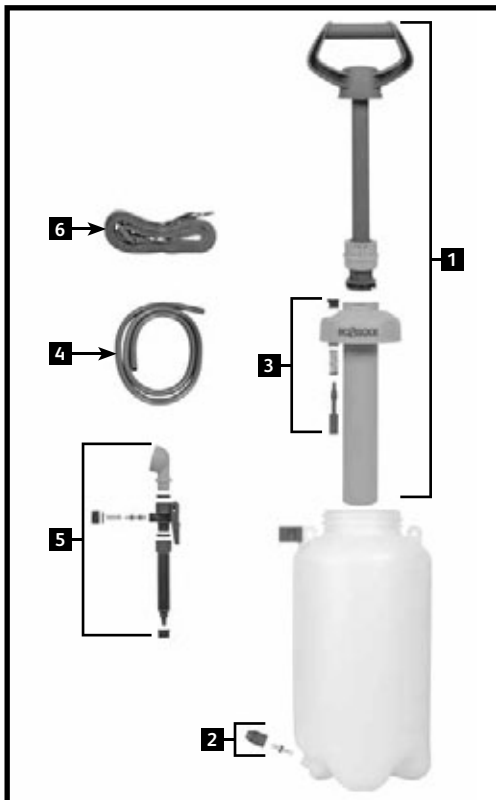

- 1** Komplette pumpeinnsats – delenummer 4128
- 2** Utløpssett – delenummer 4130
- 3** Trykkavlastingsventilenhet – delenummer 4132
- 4** 2 m slange (PVC) – delenummer 4099P
- 5** Duschhode komplett – delenummer 4115
- 6** Stroppenhet – delenummer Z71013
- 7** Sett til årlig service – delenummer 4125

Gå til www.hozelock.com hvis du vil ha informasjon om reservedeler og tilgjengelig tilbehør.

Kiitämme Hozelockin laaturuiskun hankkimisesta. Tämä tuote toimii luotettavasti vuosikausien ajan.

Ohjeet ja varoitukset

- **Ennen ruiskun huoltotoimia: on tärkeää poistaa pullosta paine käyttämällä paineenalennusventtiiliä**

⚠ Älä ruiskuta luottimia, esim. lakkaspiiriä.

⚠ Älä paineista ruiskupulloa liikaa äläkä peukalo paineenalennusventtiiliä. Paineenalennusventtiili on tarkoitettu ylimääräisen paineen vapauttamiseen; älä yritä muuttaa sen toimintoa tai pitää sitä väkisin kiinni.

⚠ Käyttö talvella: valuta neste ulos kaikista osista ja estä jäätyminen aiheuttamat vauriot.

⚠ Vuosihuolto: puhdista koko ruisku vähintään kerran vuodessa ja levitä silikonirasvaa kaikkiin liukkuviin osiin ja tiivisteisiin. Testaa vedellä; jos jokin aluslevy tai tiiviste on kulunut, se on vaihdettava.

Huomautuksia

- A** Varmista, että letku peittää täysin sekä varren että poistoliitännän väkelliset osat. Varmista, että kaikki mutterit on kiristetty mahdollisimman tiukalle käsin ennen käyttöä.
- B** Ruisku on valmistettu monista eri muovityypeistä, ja vaikka neste, jota haluat ruiskuttaa, ehkä toimitettiin muoviasiassa, se voi silti vaurioittaa ruiskua. Jos olet epävarma yhteensopivuudesta, ota yhteyttä Hozelockin kuluttajapalveluun. Varmista, ettei ruiskun enimmäistöäyttötasoa ylitetä.
- C** Varmista, että pumppu on kierretty tiukasti pulloon kiinni ja lukittu paikalleen.
- D** Ennen pumpun käyttämistä käytä paineenalennusventtiiliä manuaalisesti nostamalla sen nuppia, jotta varmistetaan sen vapaa liike; vapauta sitten kahva kiertämällä sitä vastapäivään, paineista pullo ja lukitse se takaisin paikalleen.
- E** Ruiskun käyttämisen jälkeen poista paine käyttämällä paineenalennusventtiiliä manuaalisesti edellä kuvatulla tavalla.
- F** Jos ruiskussa on käytetty kemikaaleja, hävitä käyttämätön liuos ympäristöä säästävällä tavalla.
- G** Täytä ruisku lämpimällä (ei kuumalla) vedellä, kokoa ruisku uudelleen ja ruiskuta hiukan sen sisältöä ulos. Toista menettely ja tarkista sitten, ettei suuttimeen ole kertynyt sakkaa. Toista menettely tarvittaessa, kunnes ruisku on puhdas. Huomaa: Älä käytä pesuainetta.
- H** Pumppuasennelman ja paineenalennusventtiilin O-rengastiiviste tulee rasvata, jotta ruisku pystyy pumppaamaan ilmaa tehokkaasti. Irrota männän kiinnitysrenkas, jotta pääset käsiksi tiivisteisiin. Levitä silikonirasvaa säännöllisesti pumpun, männän ja paineenalennusventtiilin O-renkaan tiivisteisiin (A).
- I** Pidä liipaisin puhtaana ja varmista, ettei siinä ole sakkaa eikä kemikaaleja huuhtelemalla se säännöllisesti käytön jälkeen. Mikäli tarpeen, irrota ja puhdista liipaisimen sukkula.

- J** Puhdista tai vaihda poistoliitännän O-rengastiiviste irrottamalla mutteri (B) ja vetämällä putkimuhvi ulos (C).

Takuu

- Hozelock antaa tälle ruiskulle materiaali- tai valmistusvirheistä johtuvia vikoja koskevan 1 vuoden takuun ostopäivästä lukien, mikäli sitä käytetään vain näiden ohjeiden mukaisesti. Takuu rajoittuu viallisen tai virheellisen osan korjaukseen tai vaihtoon. Ostokuitti on säilytettävä.
- Hozelockin takuu kattaa myös O-renkaat ja tiivisteet 12 kuukauden ajan. Näitä kuluvia osia on saatavissa varaosina jälleenmyyjältä tai suoraan Hozelockilta.

Vianetsintä

Tilanne	Ongelma	Ratkaisu
Suihku on heikko tai sitä ei ole lainkaan	Ruiskua ei voi paineistaa	Varmista, että kaikki liitännät ovat tiukkoja
	Painehäviö	Varmista, että O-renkaat ja tiivisteet on rasvattu eikä niissä ole kulumisen tai vaurion merkkejä; vaihda tarvittaessa (katso huomautukset H, I ja J)
	Tukos	Suuttimessa, liipaisimessa tai poistoletkussa saattaa olla tukos
Vuodot	Sakan tai vierasaineen muodostuminen tiivistyspinnoille	Tarkista, ettei O-renkaissa eikä tiivisteissä ole likaa. Puhdista tai vaihda tarvittaessa
	Kuluneet tai vaurioituneet O-renkaat tai tiivisteet.	Tarkista, ettei O-renkaissa eikä tiivisteissä ole kulumisen tai vaurion merkkejä. Vaihda tarvittaessa
Kahva kohoaa	Viallinen takaiskuventtiili	Tämä estää säiliön paineilmaa pääsemästä takaisin pumppuun Jos pumpun kahva on viallinen, se kohoaa, kun säiliö paineistetaan. Voit poistaa venttiilin nostamalla sitä reunasta ja vetämällä (huomaa: varo vaurioittamasta tynnyrin tiivistyspintaa. Vaihda uusi venttiili tilalle painamalla se lujasti keskireiän päälle.)

Varaosat ja lisävarusteet

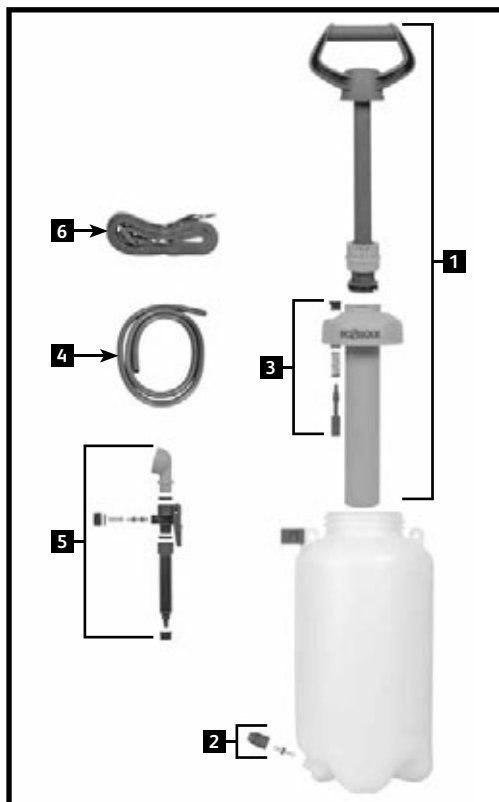

- 1 Täydellinen pumppuasennelma - osanumero 4128
- 2 Ulostulosarja - osanumero 4130
- 3 Paineenalennusventtiilisarja - osanumero 4132
- 4 2 m:n letku (PVC) - osanumero 4099P
- 5 Liipaisinasennelma - osanumero 4115
- 6 Hihna-asennelma - osanumero Z71013
- 7 Vuosihuoltosarja - osanumero 4125

Lisätietoja saatavissa olevista varaosista ja lisävarusteista on osoitteessa www.hozelock.com

DK

Tak fordi du har valgt en Hozelock kvalitetstryksprøjte, du kan være sikker på, at dette produkt vil give dig mange års pålidelig brug.

Brugsvejledning & advarsler

- Før der udføres vedligehold på denne tryksprøjte, er det absolut nødvendigt at tage trykket af flasken ved at løfte trykaflastningsknappen.

- ⚠ Man må ikke sprøjte med opløsningsmidler, som f.eks. terpentin
- ⚠ Man må ikke påføre for højt tryk på flasken eller pille ved trykaflastningsventilen. Trykaflastningsventilen er konstrueret til at udløse overtryk, man må ikke forstyrre den eller tvinge den til at forblive lukket
- ⚠ Vinterbrug → tøm alle dele for væske for at forhindre skader på grund af tilfrysning.
- ⚠ Årligt vedligehold → Mindst en gang om året skal hele tryksprøjten rengøres, og der skal påføres silikonefedt på alle bevægelige dele & pakninger. Test med vand og hvis der er nogen spændeskiver eller pakninger, der er blevet ødelagt, skal de udskiftes.

Bemærkninger

- A Sørg for at slangen dækker rillerne på både lancetten og udløbsforbindelsen. Sørg for, at alle møtrikker er skruet fingerstramt på før brug.
- B Denne tryksprøjte er fremstillet af mange forskellige typer plast, og skønt den væske, som du ønsker at sprøjte med, måske også er pakket i plast, er det ikke en garanti for, at den ikke vil beskadige tryksprøjten. Hvis du er i tvivl om kompatibiliteten, bedes du kontakte Hozelock's forbrugerservice. Når tryksprøjten påfyldes, skal det sikres, at det maksimale påfyldningsniveau ikke overskrides.
- C Sørg for, at pumpen er skruet helt fast i flasken og fastlåst i position.
- D Før pumpen drives, skal trykaflastningsventilen aktiveres manuelt ved at løfte knappen for at sikre, at den bevæger sig frit, derefter frigøres håndtaget ved at dreje det mod uret, der påføres tryk på flasken og til sidst låses den tilbage i position.
- E Efter brug af sprøjten skal trykaflastningsventilen aktiveres manuelt, som beskrevet ovenfor, for at tage trykket af flasken.
- F Hvis tryksprøjten har været brugt til kemikalier, skal ubrugt opløsning bortskaffes på en miljøvenlig måde.
- G Fyld tryksprøjten med lidt varmt vand (ikke for varmt), saml tryksprøjten igen og sprøjt noget af indholdet ud. Gentag; tjek at dysen er fri for aflejringer. Gentag processen, hvis det skulle være nødvendigt, indtil tryksprøjten er ren. NB: Der må ikke bruges rengøringsmiddel
- H Pumpesamlingens og trykaflastningsventilens O-ringe skal smøres for at tryksprøjten kan pumpe luft på en effektiv måde. For at få adgang til pakningerne skal stemplets holdering skrues af. Påfør silikonefedt på pumpens, stemplets og aflastningsventilens O-ring-pakninger (A) med jævne mellemrum.

I Hold aftrækkeren ren og fri for ophobning af aflejringer og kemikalier ved altid at skylle den efter brug. Fjern og rengør pendulet i aftrækkeren, hvis det skulle være nødvendigt.

J Rengøring eller udskiftning af O-ring-pakning: skru holdemøtrikken (B) af og træk tappen (C) ud.

Garanti

- Hozelock giver en garanti på denne sprøjte mod defekter, der skyldes defekte materialer eller udførelse, for en periode på 1 år fra indkøbsdatoen, forudsat den kun har været brugt i overensstemmelse med denne vejledning. Garantien er begrænset til reparation eller udskiftning af eventuelle defekte dele. Købsbeviset skal gemmes.
- Hozelock garantien gælder også for O-ringe og pakninger i en 12-måneders periode; da disse er sliddele, kan de fås hos forhandleren eller direkte fra Hozelock.

Fejlfinding

Problemstilling	Problem	Løsning
Svag eller ingen sprøjtning	Sprøjtten kan ikke påføres tryk	Tjek at alle forbindelser er tætte
	Tryktab	Tjek at O-ringe og pakninger er smurt og ikke udviser tegn på slid eller beskadigelse – udskift hvis påkrævet (se bemærkning H, I og J)
	Tilstopning	Der kan være en tilstopning i dysen, aftrækkeren eller udløbsslangen
Lækager	Ophobning af aflejringer eller fremmedstoffer på tætningsflader	Tjek at O-ringe og pakninger er fri for snavs – Rengør eller udskift som påkrævet
	Slidte eller beskadigede O-ringe eller spændeskiver	Tjek at O-ringe og pakninger er fri for slid og beskadigelse – udskift hvis påkrævet
Håndtag går op	Defekt kontraventil	Dette forhindrer den komprimerede luft i beholderen i at slippe tilbage ind i pumpen Hvis den er defekt, vil pumpehåndtaget gå op, når der påføres tryk på beholderen. Ventilen fjernes ved at løfte i kanten og trække i den (NB: vær forsigtig med ikke at beskadige pumpehåndtagets tætningsflade. Udskift med en ny ventil ved at trykke den fast ned over midterhullet)

Reserve dele og tilbehør

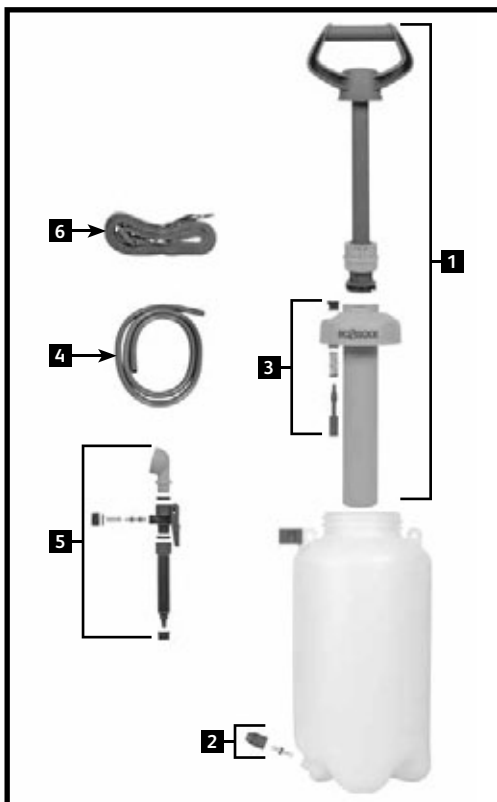

- Komplet pumpesamling - Art.nr. 4128
- Udløbskit - Art.nr. 4130
- Trykafslætningsventil-samling - Art.nr. 4132
- 2m slange (PVC) - Art.nr. 4099P
- Aftræktersamling - Art.nr. 4115
- Remsamling - Art.nr. Z71013
- Årligt servicekit - Art.nr. 4125

Gå venligst til www.hozelock.com for oplysninger om tilgængelige reserve dele og tilbehør.

I

Grazie per aver scelto uno spruzzatore Hozelock di qualità. Questo prodotto vi offrirà tanti anni di servizio affidabile.

Istruzioni e avvertenze

- Prima di effettuare qualsiasi intervento di manutenzione su questo nebulizzatore, è essenziale depressurizzare il contenitore attivando la valvola limitatrice.

⚠ Non nebulizzare materiali a base di solventi, come acquaragia, ecc.

A Non pressurizzare eccessivamente il contenitore o manomettere in alcun modo la valvola limitatrice. La valvola limitatrice è stata disegnata per consentire lo sfogo della pressione in eccesso. Non manometterla o non forzarla in posizione di chiuso.

A Utilizzo invernale: spurgare il liquido da tutte le parti del nebulizzatore per prevenire eventuali danni causati dal freddo.

A Manutenzione annuale: per lo meno una volta all'anno, pulire a fondo il nebulizzatore e applicare grasso al silicone su tutte le parti e le tenute. Testare con acqua e sostituire tutte le guarnizioni e tenute rotte.

Note

A Accertarsi che il tubo ricopra completamente le sezioni dentellate sulla lancia e il raccordo di uscita. Assicurarsi che tutti i dadi siano ben serrati a mano prima dell'uso.

B Il nebulizzatore è fabbricato con diversi tipi di materiali in plastica e, anche se il liquido da irrorare è venduto in un contenitore di plastica, ciò non garantisce che non dannerà il nebulizzatore. In caso di dubbi sulla compatibilità, contattare il servizio consumatori di Hozelock. Quando si riempie il nebulizzatore, assicurarsi di non superare il limite massimo consentito.

C Controllare che la pompa sia saldamente avvitata sul contenitore e bloccata in posizione.

D **Prima di utilizzare la pompa, azionare la valvola limitatrice della pressione manualmente sollevando la manopola per assicurarsi che sia libera di muoversi, quindi rilasciare la maniglia ruotandola in senso antiorario per pressurizzare il contenitore e quindi bloccare nuovamente in posizione.**

E Dopo aver utilizzato lo spruzzatore, azionare manualmente la valvola limitatrice della pressione, come sopra, per depressurizzare.

F Se lo spruzzatore è stato utilizzato con prodotti chimici, smaltire la soluzione non utilizzata nel rispetto dell'ambiente.

G Riempire il nebulizzatore con acqua calda (non bollente), riassemblyarlo e nebulizzare parte del contenuto. Ripetere e controllare che nell'ugello non vi siano depositi di alcun genere. Se necessario, ripetere l'operazione fino a quando il nebulizzatore non è pulito. N.B.: non usare detersivi.

H Gli o-ring del gruppo pompa e della valvola limitatrice della pressione devono essere lubrificati per consentire al nebulizzatore di pompare l'aria in modo efficiente. Accedere alle tenute svitando l'anello di ritegno del pistone. Applicare regolarmente grasso al silicone sugli o-ring della pompa, del pistone e della valvola (A).

I Tenere il grilletto pulito, evitando l'accumulo di depositi e di sostanze chimiche. Lavare bene dopo ogni uso. Se necessario, rimuovere e pulire il meccanismo del grilletto.

J Per pulire o sostituire la tenuta o-ring dell'uscita, svitare il dado di serraggio (B) ed estrarre il perno (C).

Garanzia

- Hozelock garantisce questo nebulizzatore contro difetti di costruzione o dei materiali per un periodo di 1 anni dalla data dell'acquisto, a condizione che sia stato utilizzato nel rispetto di queste istruzioni. La garanzia è limitata alla riparazione o alla sostituzione di componenti difettosi o malfunzionanti. Conservare la prova d'acquisto.
- La garanzia Hozelock copre anche gli o-ring e le tenute per un periodo di 12 mesi, in quanto si tratta di parti soggette ad usura; sono disponibili come parti di ricambio presso il rivenditore o direttamente da Hozelock.

Risoluzione dei problemi

Problema	Conseguenza	Soluzione
Nebulizzazione debole o assente	Il nebulizzatore non si pressurizza	Verificare che tutti i raccordi siano serrati
	Perdita di pressione	Controllare che gli o-ring e le tenute siano lubrificati e non mostrino segni di usura o danno. Sostituire, se necessario (vedere note H, I e J)
	Ostruzione	Potrebbe essere presente un'ostruzione nell'ugello, nel grilletto o nel tubo di uscita
Perdite	Accumulo di sedimenti o corpi estranei sulle superfici di tenuta	Controllare che gli o-ring e le tenute non siano sporchi. Pulire o sostituire, se necessario
	O-ring o rondelle usurati o danneggiati	Controllare che gli o-ring e le tenute non siano usurati o danneggiati. Sostituire, se necessario
Sollevamento della maniglia	Valvola di non ritorno difettosa	Questa valvola impedisce all'aria compressa contenuta nel contenitore di rifluire nella pompa. In caso di malfunzionamento, la maniglia si solleva quando il contenitore viene pressurizzato. Per rimuovere la valvola, sollevarne il bordo e tirare (fare attenzione a non danneggiare il piano di tenuta del cilindro). Sostituire con una valvola nuova premendola saldamente sul foro centrale.

Parti di ricambio e accessori

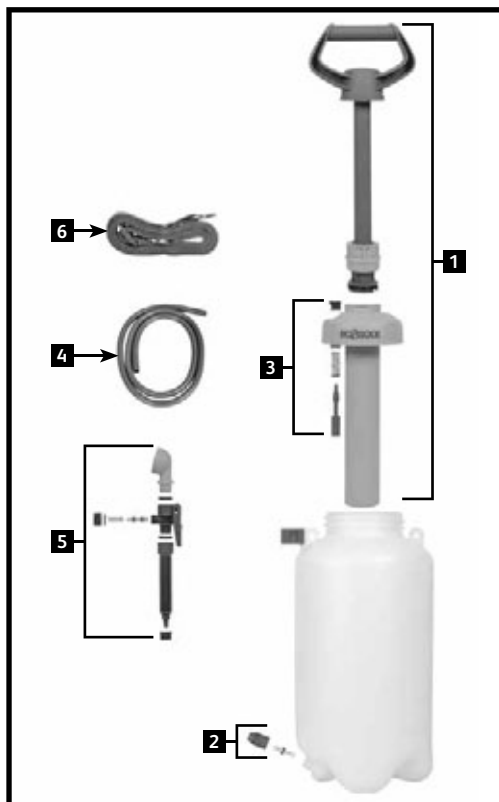

- 1** Gruppo pompa completo - Parte n. 4128
- 2** Kit gruppo uscita - Parte n. 4130
- 3** Gruppo valvola limitatrice pressione - Parte n. 4132
- 4** Tubo di 2 m (PVC) - Parte n. 4099P
- 5** Gruppo grilletto - Parte n. 4115
- 6** Gruppo cinghia - Parte n. Z71013
- 7** Kit manutenzione annuale - Parte n. 4125

Visitare www.hozelock.com per dettagli sui pezzi di ricambio e accessori disponibili.

P

Obrigado por ter seleccionado um pulverizador Hozelock de alta qualidade. Este produto garante-lhe muitos anos de serviço fiável.

Instruções e advertências

- **Antes de efectuar a manutenção deste pulverizador, é essencial despressurizar a garrafa. Para tal, deve activar-se a válvula de saída de gás.**

⚠ Não pulverizar nenhum solvente como, por ex., white spirit (essência branca).

⚠ Não pressurizar demasiadamente a garrafa nem manipular a válvula de saída de gás. A válvula de saída de gás foi concebida para reduzir o excesso de pressão – não interferir com a válvula nem forçá-la a permanecer fechada.

⚠ No Inverno: drenar o líquido de todas as peças para evitar danos causados pelo seu congelamento.

⚠ **Manutenção anual:** Pelo menos uma vez por ano, limpar muito bem o pulverizador todo e aplicar gordura de silicone a todas as peças móveis e juntas vedantes. Fazer testes com água e, se alguma das anilhas ou juntas vedantes se tiver estragado, deve ser substituída.

Observações

- A** Certifique-se de que a mangueira cobre por completo as porções farpadas da lança e da conexão externa. Certifique-se de que todas as porcas foram apertadas à mão antes de utilizar o aparelho.
- B** Este pulverizador é feito de muitos tipos de plástico, embora o líquido que pretende pulverizar talvez também esteja embalado num recipiente de plástico, o facto não garante que o líquido não danifique o pulverizador. Em caso de dúvida sobre a compatibilidade entre os produtos, contacte o centro de assistência ao consumidor da Hozelock. Ao encher o pulverizador, tenha o cuidado de não ultrapassar o nível máximo de enchimento.
- C** Certifique-se de que a bomba se encontra bem enroscada na botija e engatada em posição.
- D** **Antes de fazer funcionar a bomba, faça funcionar manualmente a válvula de libertação da pressão; para tal, levantar o botão para garantir a sua livre movimentação e depois solte a manivela, rodando-a em direcção anti-horário, pressurizando a botija e voltando a engatar em posição.**
- E** Depois de utilizar o pulverizador, faça funcionar manualmente a válvula de libertação da pressão, conforme descrito acima, para despressurizar o aparelho.
- F** Se o pulverizador tiver sido utilizado com produtos químicos, descarte os restos da solução de maneira responsável para o meio ambiente.
- G** Encher o pulverizador com água morna (não quente) até ao topo do pulverizador, voltar a montar o pulverizador e pulverizar parte deste líquido. Repetir o processo e depois verificar se o bocal se encontra livre de sedimentos. Caso necessário, repetir o processo até o pulverizador ficar limpo. Obs.: Não utilizar detergentes.
- H** Os anéis em O do conjunto da bomba e da válvula de libertação da pressão devem ser bem lubrificados, para que o pulverizador faça o bombeamento de ar de forma eficiente. Para ter acesso aos vedantes, desparafuse o aro de retenção do êmbolo. Aplique frequentemente massa de lubrificação de sílica aos vedantes dos aros em O da bomba, pistão e válvula de libertação (A).
- I** Manter o gatilho em estado limpo e remover a acumulação de sedimentos e produtos químicos; para tal, lavar sempre a peça depois de cada utilização. Caso necessário, remover a peça corrediça do gatilho para o limpar devidamente.
- J** Para limpar ou substituir o vedante do aro em O da saída, desparafuse a porca de retenção (B) e puxe pelo perno até sair (C).

Garantia

- A Hozelock garante este pulverizador contra todos os defeitos causados por materiais ou mão de obra defeituosos, durante um período de 1 ano a contar da data de aquisição, desde que o aparelho tenha sido utilizado unicamente segundo indicado nestas instruções. Esta garantia limita-se ao concerto ou substituição de qualquer item defeituoso ou avariado. O consumidor deve reter o documento comprovante da aquisição.
- A garantia da Hozelock também se aplica aos aros em "O" e aos vedantes, por um período de 12 meses, pois estas peças gastam-se e encontram-se disponíveis como peças sobresselentes, podendo ser compradas ao retalhista ou directamente à Hozelock.

Resolução de problemas

Situação	Problema	Solução
Pulverização fraca ou inexistente	O pulverizador não se pressuriza	Verifique se todas as conexões estão bem apertadas
	Perda de pressão	Verifique se os aros em "O" estão bem lubrificados e não demonstram estar desgastados ou danificados -- substitua-os se necessário (consulte as notas H, I e J)
	Obstrução	Pode haver bloqueio no bico, gatilho ou mangueira de saída
Fugas	Acumulação de sedimentos ou matérias estranhas nas superfícies de vedação	Verifique se os aros em "O" e vedantes estão sujos -- em cujo caso devem ser limpos ou substituídos
	Aros em "O" ou anilhas desgastados ou danificados.	Verifique se os aros em "O" e vedantes estão desgastados ou danificados -- em cujo caso devem ser substituídos
A pega sobe	Válvula anti-retorno avariada	Esta situação impede que o ar comprimido contido no recipiente escape novamente para a bomba Quando está avariada, a pega da bomba levanta-se quando o recipiente está pressurizado. Para remover a válvula, levante-a pela borda e puxe (Nota: tenha o cuidado de não danificar a superfície de vedação do barril. Insira a válvula de substituição, empurrando-a firmemente por cima do orifício central).

Peças sobresselentes e acessórios

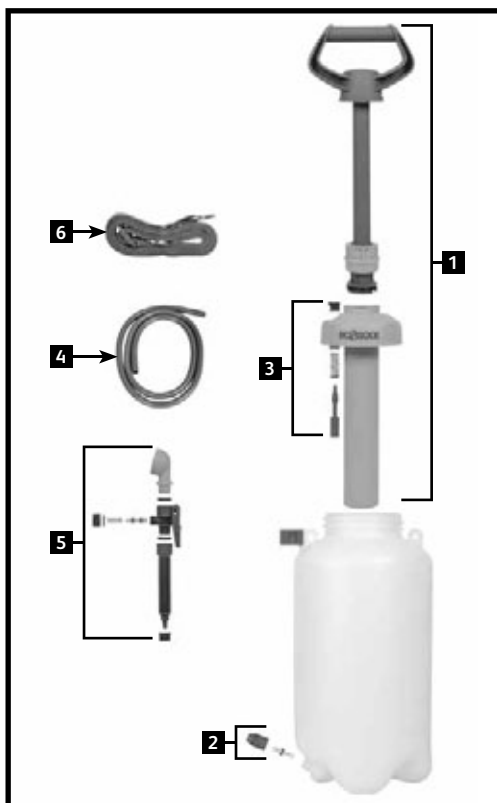

- 1 Conjunto de bomba completo – Peça n.º 4128
- 2 Kit de saída - Peça n.º 4130
- 3 Conjunto da válvula de libertação da pressão - Peça n.º 4132
- 4 Mangueira de 2 m (PVC) - Peça n.º 4099P
- 5 Conjunto do gatilho - Peça n.º 4115
- 6 Conjunto da tira - Peça n.º Z71013
- 7 Kit de revisões anuais - Peça n.º 4125

Para obter informações sobre as peças sobresselentes e acessórios disponíveis, visite www.hozelock.com

Dziękujemy za wybranie wysokiej jakości opryskiwacza Hozelock. Gwarantujemy Państwu długie lata bezawaryjnej eksploatacji produktu.

Instrukcje i ostrzeżenia

• **Przed przystąpieniem do konserwacji lub czyszczenia opryskiwacza należy wypuścić z pojemnika nadmiar ciśnienia, uruchamiając nadmiarowy zawór ciśnieniowy.**

⚠ Do opryskiwania nie wolno stosować rozpuszczalników np. benzyny lakierniczej.

⚠ Należy uważać, aby ciśnienie w pojemniku nie było zbyt wysokie. Nie regulować ręcznie nadmiarowego zaworu ciśnieniowego. Zawór nastawiony jest fabrycznie do upustu nadmiaru ciśnienia. Nie należy manipulować zaworem ani na siłę go zamykać.

⚠ Przechowywanie w ziemie - Opróżnić całkowicie z wody i osuszyć wszystkie elementy, aby nie dopuścić do zamrożenia.

⚠ Coroczna konserwacja - Co najmniej raz w roku wszystkie elementy opryskiwacza należy dokładnie oczyścić, a części ruchome i uszczelki nasmarować smarem silikonowym. Sprawdzić szczelność i działanie używając zwykłej wody. Wymienić uszkodzone lub zużyte uszczelki i podkładki.

Uwagi

A Upewnić się, że wąż całkowicie zakrywa wypust na lancy oraz połączenie wylotowe. Przed użyciem dokręcić wszystkie nakrętki do pierwszego oporu.

B Opryskiwacz jest wykonany z wielu rodzajów plastiku. Mimo że rozpylany płyn może również znajdować się w plastikowym zbiorniku, nie gwarantuje to, że nie uszkodzi opryskiwacza. W przypadku jakichkolwiek wątpliwości w tej kwestii, należy się skontaktować z działem obsługi Hozelock. Nie przekraczać maksymalnego poziomu napełnienia opryskiwacza.

C Upewnić się, że pompa jest mocno wkręcona w butlę i zablokowana.

D **Przed skorzystaniem z pompy należy ręcznie aktywować zawór bezpieczeństwa. W tym celu należy unieść gałkę i sprawdzić, czy porusza się swobodnie. Następnie należy zwolnić uchwyt, obracając go w kierunku przeciwnym do ruchu wskazówek zegara, podnieść ciśnienie w butli i ponownie zablokować uchwyt.**

E Po skorzystaniu z opryskiwacza należy rozładować ciśnienie. W tym celu należy ręcznie aktywować zawór bezpieczeństwa, jak opisano powyżej.

F Po rozpylaniu chemikaliów należy unieszkodliwić niewykorzystany roztwór w sposób bezpieczny dla środowiska.

G Napełnić zbiornik ciepłą (ale nie gorącą) wodą, zmontować opryskiwacz i rozpryskać trochę wody. Powtórzyć czynność i sprawdzić, czy w dyszy nie ma osadu. W razie potrzeby powtarzać czynność, aż opryskiwacz będzie czysty. Uwaga: nie stosować detergentów!

H Pierścienie o-ring zespołu pompy oraz zaworu bezpieczeństwa powinny być nasmarowane, aby umożliwić opryskiwaczowi wydajne pompowanie powietrza. Aby uzyskać dostęp do uszczelek, należy odkręcić pierścień ustalający nurnika. Regularnie smarować pierścienie o-ring pompy, tłoka i zaworu bezpieczeństwa (A) smarem silikonowym.

I Spust należy utrzymywać w czystości i nie dopuszczać do gromadzenia się osadu i chemikaliów, przepłukując po każdym użyciu. W razie potrzeby wyjąć ze spustu zawór i oczyścić.

J Aby wyczyścić lub wymienić pierścień o-ring wylotu, odkręcić nakrętkę ustalającą (B) i wyciągnąć czop (C).

Gwarancja

• Firma Hozelock gwarantuje, że opryskiwacz będzie wolny od wad materiałowych i produkcyjnych przez okres 1 lat od daty zakupu, pod warunkiem użytkowania zgodnie z niniejszymi instrukcjami. Gwarancja jest ograniczona do naprawy lub wymiany wadliwego elementu. Należy zachować dowód zakupu.

• Gwarancja Hozelock obejmuje także przez okres 12 miesięcy pierścienie o-ring i uszczelki, jako że są to części zużywalne, dostępne jako części zamienne w sprzedaży detalicznej oraz w Hozelock direct.

Rozwiązywanie problemów

Problem	Przyczyna	Rozwiązanie
Urządzenie rozpyla słabo lub nie rozpyla w ogóle	Ciśnienie w opryskiwaczu nie wzrasta	Upewnić się, że wszystkie połączenia są mocno dokręcone
	Spadek ciśnienia	Upewnić się, że pierścienie o-ring i uszczelki są nasmarowane i nie noszą śladów zużycia ani uszkodzenia - w razie konieczności wymienić (zob. uwagi H, I i J)
Przeciek	Zator	Możliwe zablokowanie dyszy, spustu lub węża wylotowego
	Zbieranie się osadów lub ciał obcych na powierzchniach uszczelniających	Upewnić się, że pierścienie o-ring oraz uszczelki są czyste - w razie potrzeby wyczyścić lub wymienić
	Zużyte lub uszkodzone pierścienie o-ring lub podkładki.	Upewnić się, że pierścienie o-ring oraz uszczelki nie są zabrudzone ani zużyte - w razie potrzeby wymienić

Problem	Przyczyna	Rozwiązanie
Uchwyt się podnosi	Wadliwy zawór zwrotny	Zapobiega to powrotowi sprężonego powietrza z pojemnika do pompy W przypadku wadliwego zaworu uchwyt pompy będzie się unosił, kiedy zbiornik jest pod ciśnieniem. Aby wymontować zawór, należy unieść krawędź i pociągnąć (ważne: zachować ostrożność, aby nie uszkodzić powierzchni uszczelniającej beczki. Wymienić na nowy zawór, mocno wciskając na centralny otwór)

Części zamienne i akcesoria

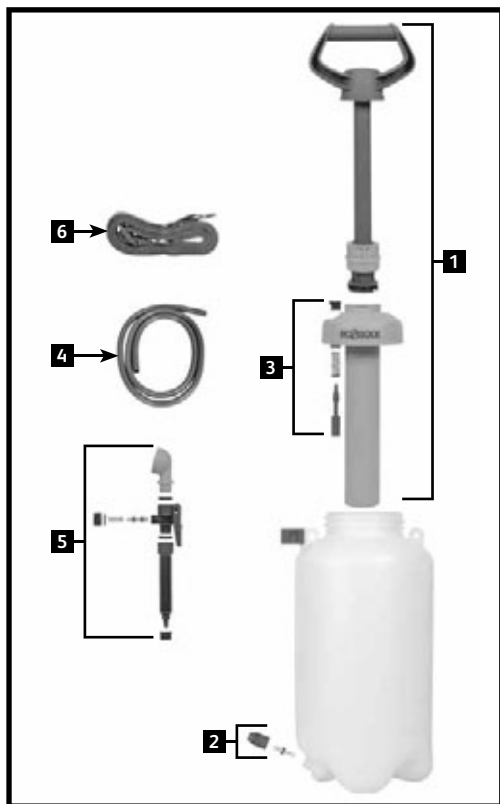

- 1** Kompletny zespół pompy - część nr: 4128
- 2** Zestaw wylotu - część nr: 4130
- 3** Zespół zaworu bezpieczeństwa - część nr: 4132
- 4** Wąż 2 m (PCW) - część nr: 4099P
- 5** Zespół spustu - część nr: 4115
- 6** Zespół paska - część nr: Z71013

7 Zestaw do corocznego serwisowania - część nr: 4125
Szczegółowa oferta części zamiennych i akcesoriów jest dostępna pod adresem www.hozelock.com

GR

Σας ευχαριστούμε που επιλέξατε έναν ψεκαστήρα υψηλής ποιότητας Hozelock. Μπορείτε να είστε βέβαιοι ότι αυτό το προϊόν θα λειτουργεί αξιόπιστα για πολλά χρόνια.

Οδηγίες και προειδοποιήσεις

• **Προτού εκτελέσετε οποιαδήποτε εργασία συντήρησης σε αυτόν τον ψεκαστήρα, είναι σημαντικό να εκτονώσετε την πίεση στο εσωτερικό της φιάλης, χρησιμοποιώντας την ειδική βαλβίδα.**

⚠ Μην ψεκάσετε διαλυτικά, π.χ. White spirit

⚠ Φροντίστε η φιάλη να μην βρίσκεται υπό υπερβολική πίεση και μην παραποιείτε τη βαλβίδα εκτόνωσης πίεσης. Η βαλβίδα εκκίνησης πίεσης είναι ειδικά σχεδιασμένη για να εκτονώνει την περίσσεια πίεσης, γι' αυτό μην την πειράζετε και μην την πιέζετε για να παραμείνει κλειστή

⚠ Χρήση κατά τη χειμερινή περίοδο: Αδειάστε το υγρό από όλα τα τμήματα για να αποφύγετε πρόκληση ζημιάς στο προϊόν λόγω ψύξης.

⚠ Ετήσια συντήρηση: Καθαρίζετε ολκίκληρο τον ψεκαστήρα τουλάχιστον μία φορά το χρόνο και αλείψετε όλα τα αποσπώμενα μέρη και τα στεγανωτικά με γράσο σιλικόνης. Δοκιμάστε τον ψεκαστήρα χρησιμοποιώντας νερό και, σε περίπτωση που κάποια ροδέλα ή στεγανωτικό έχει φθαρεί, θα πρέπει να αντικατασταθεί.

Σημειώσεις

- A** Να διασφαλίζετε ότι ο εύκαμπτος σωλήνας καλύπτει πλήρως τις αγκαθωτές λεπτομέρειες, τόσο στο στέλεχος ψεκασμού όσο και στη σύνδεση εξόδου. Πριν από τη χρήση, να βεβαιώνετε ότι όλα τα παξιμάδια είναι βιδωμένα.
- B** Αυτός ο ψεκαστήρας έχει κατασκευαστεί από πολλούς τύπους πλαστικού και, παρόλο που το υγρό που θέλετε να ψεκάσετε μπορεί να είναι συσκευασμένο σε πλαστικό, το γεγονός αυτό δεν εγγυάται πως δεν θα προκληθεί ζημιά στον ψεκαστήρα. Εάν έχετε οποιαδήποτε αμφιβολία σχετικά με τη συμβατότητα, επικοινωνήστε με την υπηρεσία εξυπηρέτησης πελατών της Hozelock. Κατά την πλήρωση του ψεκαστήρα, βεβαιωθείτε πως θα υπερβεί τη μέγιστη στάθμη πλήρωσης.
- C** Βεβαιωθείτε πως η αντλία είναι βιδωμένη καλά στη φιάλη και ασφαλισμένη στη θέση της.
- D** Προτού λειτουργήσετε την αντλία, χειριστείτε μη αυτόματα τη βαλβίδα εκτόνωσης πίεσης, ανασκλώνοντας το μοχλό για να διασφαλίσετε ότι κινείται ελεύθερα και, στη συνέχεια, ελευθερώστε τη λαβή περιστρέφοντας αριστερόστροφα, θέστε τη φιάλη υπό πίεση και, τέλος, ασφαλίστε την και πάλι στη θέση του.
- E** Μετά από τη χρήση του ψεκαστήρα, λειτουργήστε μη αυτόματα τη βαλβίδα εκτόνωσης πίεσης όπως παραπάνω, για αποσυμπίεση.

Αντιμετώπιση προβλημάτων

- F** Εάν ο ψεκαστήρας έχει χρησιμοποιηθεί με χημικά, απορρίψτε τυχόν μη χρησιμοποιημένο διάλυμα με τρόπο φιλικό προς το περιβάλλον.
- G** Γεμίστε τη φιάλη ψεκασμού με λίγο ζεστό νερό (όχι καυτό), συναρμολογήστε ξανά τον ψεκαστήρα και ψεκάστε λίγο από το περιεχόμενο. Επαναλάβετε. Ελέγξτε ότι το ακροφύσιο είναι καθαρό, χωρίς υπολείμματα. Εάν χρειαστεί επαναλάβετε τη διαδικασία, μέχρις ότου καθαρίσει πλήρως ο ψεκαστήρας.
ΣΗΜΕΙΩΣΗ: Μην χρησιμοποιείτε απορρυπαντικό
- H** Το συγκρότημα της αντλίας και οι δακτύλιοι o-ring της βαλβίδας εκτόνωσης πίεσης θα πρέπει να λιπαίνονται, προκειμένου ο ψεκαστήρας να αντλεί τον αέρα αποτελεσματικά. Προσπελάστε τα στεγανοποιητικά ξεβιδώνοντας το δακτύλιο συγκράτησης του εμβόλου. Να απλώνετε τακτικά γράσο σιλικόνης στα στεγανοποιητικά των δακτυλίων o-ring (A) της αντλίας, του εμβόλου και της βαλβίδας εκτόνωσης.
- I** Διατηρείτε καθαρή τη σκανδάλη, χωρίς συσσωρευμένα στερεά υπολείμματα ή χημικά ξεπλένοντας την τακτικά μετά τη χρήση. Εάν χρειαστεί, αφαιρέστε και καθαρίστε το κέλυφος της σκανδάλης.
- J** Για να καθαρίσετε ή να αντικαταστήσετε το στεγανοποιητικό του δακτυλίου o-ring εξόδου, ξεβιδώστε το παξιμάδι συγκράτησης (B) και τραβήξτε έξω το βύσμα (C).

Εγγύηση

- Η Hozelock εγγυάται αυτόν τον ψεκαστήρα για οποιοδήποτε ελάττωμα που θα προκύψει λόγω ελαττωματικών υλικών ή ελλιπούς εργασίας για χρονική περίοδο 1 ετών από την ημερομηνία αγοράς, με την προϋπόθεση να έχει χρησιμοποιηθεί αποκλειστικά σύμφωνα με αυτές τις οδηγίες. Η εγγύηση περιορίζεται στην επισκευή ή την αντικατάσταση οποιουδήποτε ελαττωματικού ή προβληματικού είδους. Η απόδειξη αγοράς θα πρέπει να φυλάσσεται.
- Η εγγύηση της Hozelock καλύπτει επίσης τους δακτυλίους 'O' ring και τα στεγανοποιητικά για χρονική περίοδο 12 μηνών. Καθώς αυτά τα εξαρτήματα φθείρονται, διατίθενται ως ανταλλακτικά από τα καταστήματα ή απευθείας από τη Hozelock.

Σύμπτωμα	Πρόβλημα	Λύση
Ασθενής ή καθόλου πίδακας ψεκασμού	Ο ψεκαστήρας δεν τίθεται υπό πίεση	Διασφαλίστε ότι όλες οι συνδέσεις είναι στέρες
	Απώλεια πίεσης	Βεβαιωθείτε ότι οι δακτύλιοι 'O'-ring και τα στεγανοποιητικά έχουν λιπανθεί και δεν φέρουν ορατές ενδείξεις φθοράς ή ζημιάς – αντικαταστήστε τα εάν απαιτείται (βλ. σημειώσεις H, I και J)
	Απόφραξη	Θα μπορούσε να υπάρχει έμφραξη στο ακροφύσιο, στη σκανδάλη ή στον εύκαμπτο σωλήνα εξόδου
Διαρροές	Συσώρευση ιζημάτων ή ξένου υλικού στις επιφάνειες στεγανοποίησης	Βεβαιωθείτε ότι οι δακτύλιοι 'O'-ring και τα στεγανοποιητικά είναι ελεύθερα από ρύπους – Καθαρίστε τα ή αντικαταστήστε τα εάν χρειάζεται
	Δακτύλιοι 'O'-ring ή ροδέλες που έχουν υποστεί φθορά ή ζημιά.	Βεβαιωθείτε ότι οι δακτύλιοι 'O'-ring και τα στεγανοποιητικά είναι ελεύθερα από φθορά ή ζημιά – Αντικαταστήστε τα εάν χρειάζεται
Η λαβή ανασηκώνεται	Ελαττωματική ανεπίστροφη βαλβίδα	Αυτή αποτρέπει τη διαφυγή του πεπιεσμένου αέρα που περιέχεται στο δοχείο και την επιστροφή του στην αντλία Εάν είναι ελαττωματική, η λαβή της αντλίας θα ανασηκώνεται όταν το δοχείο βρίσκεται υπό πίεση. Για να αφαιρέσετε τη βαλβίδα, ανασηκώστε το άκρο και τραβήξτε (Σημείωση: προσέχετε να μην δημιουργήσετε ζημιά στην επιφάνεια στεγανοποίησης του βαρελιού. Αντικαταστήστε με νέα βαλβίδα, πιέζοντας στέρεα την κεντρική οπή)

Ανταλλακτικά και εξαρτήματα

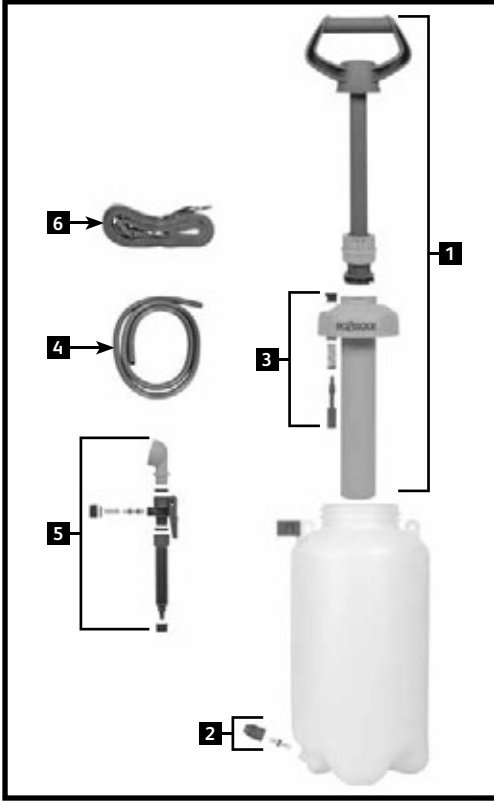

- 1 Πλήρες συγκρότημα αντλίας – Κωδ. εξαρτήματος 4128
- 2 Κιτ εξόδου - Κωδ. εξαρτήματος 4130
- 3 Συγκρότημα βαλβίδας εκτόνωσης πίεσης – Κωδ. εξαρτήματος 4132
- 4 Εύκαμπτος σωλήνας 2 m (PVC) - Κωδ. εξαρτήματος 4099P
- 5 Συγκρότημα μηχανισμού σκανδάλης – Κωδ. εξαρτήματος 4115
- 6 Συγκρότημα ιμάντα – Κωδ. εξαρτήματος Z71013
- 7 Κιτ ετήσιου σέρβις - Κωδ. εξαρτήματος 4125

Παρακαλούμε ανατρέξτε στην ηλεκτρονική διεύθυνση www.hozelock.com για λεπτομέρειες σχετικά με τα διαθέσιμα ανταλλακτικά και τα εξαρτήματα

TR

Hozelock kaliteli püskürtücü seçtiğiniz için teşekkür ederiz, bu üründen yıllar boyunca güvenilir hizmet alacağınızdan emin olabilirsiniz.

Yönergeler ve Uyarılar

- Bu sprey üzerinde herhangi bir bakım işlemini gerçekleştirmeden önce, şişenin basıncını basınç tahliye valfini çalıştırarak düşürmek çok önemlidir

⚠ Beyaz ispirto gibi çözücülerini spreylemeyin

⚠ Şişeyi basınç tahliye valfiyle aşırı basınç altına almayın ya da sıkıştırmayın. Basınç tahliye valfi aşırı basıncı bırakmak için tasarlanmıştır onu engellemeyin ya da kapalı kalacak şekilde zorlamayın

⚠ Kışın Kullanım – tüm parçalardaki sıvıyı boşaltın ve donmadan oluşabilecek hasarı önleyin.

⚠ Yıllık bakım – En az yılda bir kez tüm spreyi tamamen temizleyin ve tüm hareketli parçalara ve contalara silikonlu gres yağı sürün. Suyla test edin, herhangi bir conta bozulmuşsa değiştirilmesi gerekir.

Notlar

- A** Hortumun hem marpuç hem de çıkış bağlantısındaki tırtıklı çıkıntıları tamamen kapladığından emin olun. Kullanmadan önce tüm somunların elle iyice sıkıştırıldığından emin olun.
- B** Bu sprey birçok farklı plastik türünden yapılmıştır ve spreylemek istediğiniz sıvı plastik pakette olsa da bu, spreye zarar vermeyeceğini garanti etmez. Uyumlulukla ilgili şüphe duyuyorsanız Hozelock müşteri hizmetleriyle irtibata geçin. Spreyi doldururken maksimum dolum seviyesinin aşılmadığından emin olun.
- C** Pompayı döndürerek şişenin içinde iyice sıkıştığından ve sabitlendiğinden emin olun.
- D** Pompayı çalıştırmadan önce, basınç tahliye valfini elle düğmesini kaldırarak çalıştırın, serbest hareket ettiğinden emin olun ve sonra kolu saat yönünün tersine çevirerek bırakın, şişenin basıncını yükseltin ve tekrar yerine kilitleyin.
- E** Spreyi kullandıktan sonra, yukarıda anlatılan şekilde basınç tahliye valfini elle çalıştırarak basıncı boşaltın.
- F** Eğer sprey kimyasallarla kullanılmışsa, kullanılmamış çözeltiliyi çevreye duyarlı bir şekilde atın.
- G** Spreyi biraz ılık suyla (sıcak değil) doldurun, spreyi monte edin ve malzemenin birazını spreyleyin. Tekrarlayın; nozulda çökelti olmamasına dikkat edin. Gerekliyse sprey temizlenene kadar işlemi yineleyin. NB: Deterjan kullanmayın
- H** Spreyin havayı verimli şekilde pompalaması için pompa tertibatı ve basınç tahliye valfinin O halkaları yağlanmalıdır. Contalara erişmek için pompa pistonunun tutma halkasını gevşetin. Pompa, piston ve tahliye valfinin O halka contalarına (A) düzenli şekilde silikon gres sürün.
- I** Düzenli olarak kullanımdan sonra suyla temizleyerek tetiği temiz tutun ve çökelti ve kimyasal madde birikimini önleyin. Gerekliyse tetikteki mekiği çıkarıp temizleyin.
- J** Çıkışın O halka contasını temizlemek veya değiştirmek için, tutma somununu (B) gevşetin ve tıkaçı (C) dışarı çekin.

Garanti

- Hozelock, bu spreye buradaki talimatlara uygun şekilde kullanıldığı takdirde kusurlu malzeme veya işçilikten kaynaklanan hatalara karşı satın alma tarihinden itibaren 1 yıl boyunca garanti vermektedir. Bu garanti tüm arızalı ve kusurlu öğelerin onarımı ya da değiştirilmesi ile sınırlıdır. Ürünün satın alındığını gösteren belge saklanmalıdır.
- Hozelock garantisini ayrıca, aşınan parçalar olduklarından dolayı, 12 aylık bir dönem boyunca 'O' halkaları ve contaları kapsar, bunlar perakendeciden veya doğrudan Hozelock'dan yedek parça olarak alınabilir.

Sorun Giderme

Sayı	Sorun	Çözüm
Spreyleme zayıf ya da yok	Sprey basınç sağlamıyor	Tüm bağlantıların sıkı olduğundan emin olun
	Basınç kaybı	'O' halkalarının ve contaların yağlandığını ve aşınma ya da hasar belirtisi göstermediğini kontrol edin - gerekiyorsa değiştirin (bkz: notlar H, I ve J)
	Tıkanıklık	Nozül, tetik veya çıkış hortumunda tıkanıklık olabilir
Sızıntılar	Sızdırmaz yüzeylerde çökelti ya da yabancı madde birikimi	'O' halkalarda ve contalarda kir olmadığını kontrol edin - Gerekiyorsa temizleyin ya da değiştirin
	Aşınmış veya hasarlı 'O' halkalar veya rondelalar.	'O' halkalarda ve contalarda aşınma veya hasar olmadığını kontrol edin - Gerekiyorsa değiştirin
Kol kendiliğinden kalkıyor	Arızalı tek yönlü valf	Bu, kabın içindeki sıkıştırılmış havanın pompaya tekrar geri kaçmasını durdurur Eğer arızalıysa, kaba basınç verildiğinde pompa kolu yükselecektir. Valfi çıkarmak için kenarı kaldırıp çekin (NB tankın sızdırmaz yüzüne hasar vermemeye dikkat edin. Orta deliğe sıkıca bastırarak yeni bir valfle değiştirin)

Yedek Parçalar ve Aksesuarlar

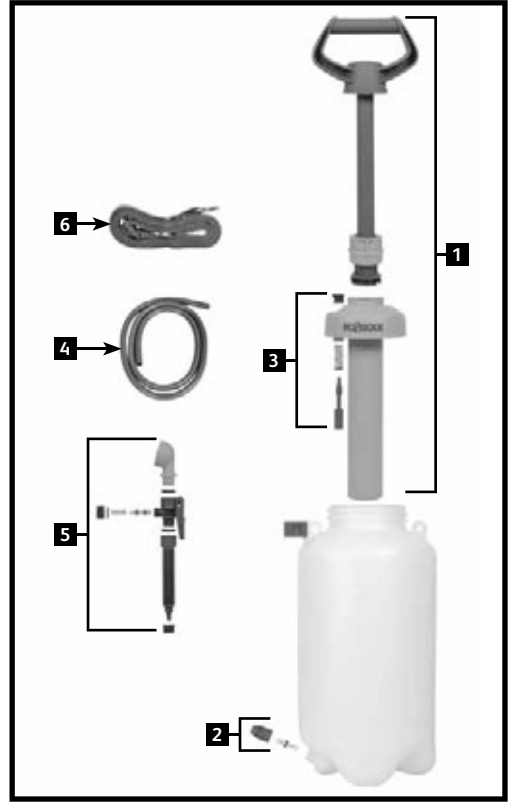

- Tüm pompa tertibatı - Parça No. 4128
- Çıkış takımı - Parça No. 4130
- Basınç tahliye valfi tertibatı - Parça No. 4132
- 2 m hortum (PVC) - Parça No. 4099P
- Tetik tertibatı - Parça No. 4115
- Kayış tertibatı - Parça No. Z71013
- Yıllık bakım takımı - Parça No. 4125

Lütfen mevcut yedek parça ve aksesuarlar hakkındaki ayrıntılar için www.hozelock.com adresine gidin.

HU

Köszönjök, hogy a Hozelock minőségi permetezőjét vászoltotta! Biztos lehet benne, hogy a termék sok-sok éven át hű társa lesz a permetezésben!

Utasítások és figyelmeztetések

- E szórófej bármilyen karbantartás előtt. A nyomáskidőléssel aktiválásával meg kell szüntetni a palackban a nyomást.

⚠ Ne permetezünk vele semmilyen oldószert, pl. lakkbenzint!

A A tartály ne legyen túlnyomás alatt, s ne állítsuk el a nyomáskioldó szelepet! A nyomáskioldó szelep csak a túlnyomást engedi ki, ne állítsuk el, vagy ne zárjuk le!

A Téli használat. Ürítsük le a folyadékot minden részből a fagykár megelőzése céljából!

A Éves karbantartás. Legalább évente egyszer alaposan tisztítsuk meg az egész szűrőfejet, és szilikonnal kenjük be az összes mozgó alkatrészt és tömítést! Vízzel ellenőrizzük, nincs-e szivárgás, és minden meggyengült tömítést vagy alátétet ki kell cserélni.

Megjegyzések

A Ügyeljen rá, hogy a tömlő teljesen rajta legyen a rácsos részen mind a permetezőőrúdnál, mind pedig a kimenetnél. Használat előtt győződjön meg róla, hogy minden anya a helyén van, és kézi erővel meg van húzva!

B A permetező többféle műanyagból készült; jóllehet a permetezni kívánt folyadék is műanyagba van csomagolva, előfordulhat, hogy a folyadék kárt tesz a permetezőben. Ha nem biztos benne, hogy a permetezni kívánt anyag kompatibilis-e a permetezővel, vegye fel a kapcsolatot a Hozelock ügyfélszolgálatával! A permetező feltöltésekor ügyeljen rá, hogy a max. jelzést ne lépje túl!

C Ügyeljen rá, hogy a pumpa rendszeren rá legyen csavarozva a palackra!

D A pumpa használatbavétele előtt emelje fel kézzel a nyomáskiegyenlítő szelep gombját, hogy megbizonyosodjon róla, hogy az szabadon tud mozogni; ezután forgassa el balra a fogantyút annak kioldásához, helyezze nyomás alá a palackot, majd rögzítse vissza a fogantyút a helyére.

E A permetező használatát után engedje ki a nyomást a palackból a nyomáskiegyenlítő szelep kézi használatával (lásd fentebb).

F Ha a permetezőt vegyszerek permetezésére használta, akkor a fel nem használt oldatot környezetbarát módon ártalmatlanítsa!

G A szűrőfejbe töltsünk egy kevés meleg (nem forró) vizet, rakjuk össze a szűrőfejet, és permetezzünk egy kicsit belőle! Ismételjük meg; ellenőrizzük, hogy a fúvóka nem tömődött-e el! Szükség esetén ismételjük meg az eljárást, amíg a szűrőfej tiszta nem lesz. NB: Ne használjuk mosószert!

H A pumpát és a nyomáskiegyenlítő szelep O-gyűrűt meg kell kenni, hogy a pumpa kellő hatékonysággal tudja pumpálni a levegőt. A tömítésekhez a szelepszár rögzítőgyűrűjének lecsavarása után lehet hozzáférni. Rendszeresen kenje meg szilikonzsírral a pumpát, a dugattyút és a nyomáskiegyenlítő szelep O-gyűrűt (A).

I Tartsuk a ravaszt tisztán, valamint üledéktől és vegyszertől mentesen a használat után rendszeresen történő átöblítéssel. Ha szükséges, vegyük le és tisztítsuk meg a ravasz zárját!

J A kimenet O-gyűrű tömítésének tisztán tartásához vagy cseréjéhez hajtsa ki a rögzítőanyát (B), majd húzza ki a csapot (C).

Garancia

- A Hozelock garanciát vállal a permetező anyag- és gyártáshibáira a vásárlástól számított 1 évig, feltéve, hogy a permetező a jelen utasítások betartása mellett volt használva. A garancia a hibás alkatrész javítására vagy cseréjére korlátozódik. A vásárlást igazoló blokkot meg kell őrizni!
- A Hozelock által nyújtott garancia az O-gyűrűkre és a tömítésekre is kiterjed; a garancia időtartama ezekre az alkatrészekre 12 hónap. Mivel ezek kopó alkatrészek, ezért ezek cserealkatrész formájában beszerezhetők a forgalmazóktól vagy közvetlenül a Hozelocktól.

Hibaelhárítás

Probléma	A probléma oka	Megoldás
Gyenge permet, vagy nincs permet	A permetező nem kerül nyomás alá	Gondoskodjon róla, hogy a csatlakozások rendben legyenek
	Nyomásvesztéség	Ellenőrizze, hogy az O-gyűrűk és a tömítések meg vannak-e kenve, és hogy nincsenek-e elhasználódva – ha szükséges, cserélje ki őket (lásd: H, I és J megjegyzés)
	Eltömítődés	Lehetséges, hogy a fúvóka, a permetezőrávasz vagy a kimeneti cső eltömítődött
Szivárgás	Üledék vagy idegen anyag rakódott le a tömítések felületére	Ellenőrizze az O-gyűrűket és a tömítéseket, hogy azok tiszták-e – szükség esetén tisztítsa meg vagy cserélje ki őket
	Elhasznált vagy sérült O-gyűrűk vagy alátétek.	Ellenőrizze az O-gyűrűket és a tömítéseket, hogy azok épek-e – szükség esetén cserélje ki őket

Probléma	A probléma oka	Megoldás
A fogantyú felemelkedik	Hibás visszacsapószelep	<p>Ez a szelep megakadályozza, hogy a sűrített levegő a légtartályból visszaszökjön a pumpába</p> <p>Meghibásodás esetén a pumpa fogantyúja felemelkedik, amikor a tartály nyomás alá kerül. A szelep eltávolításához emelje fel a szélét, és húzza ki (megjegyzés: ügyeljen rá, hogy ne tegyen kárt a palack tömítőfelületén! Az új szelepet úgy helyezze be, hogy azt benyomja a középső lyukba)</p>

Cserealkatrészek és kiegészítők

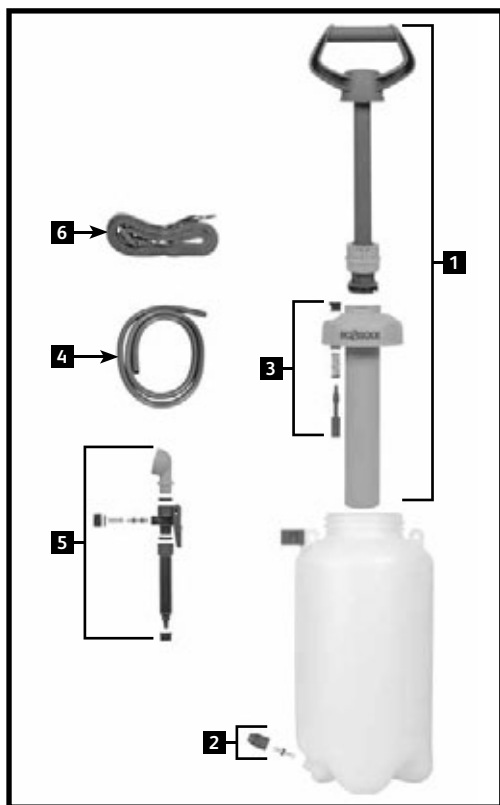

- 1** Komplet pumpa egység – cikksz.: 4128
- 2** Kimeneti szett – cikksz.: 4130
- 3** Nyomáskiegyenlítő szelep egység – cikksz.: 4132
- 4** 2 méteres tömlő (PVC) – cikksz.: 4099P

5 Permetezőrávas egység – cikksz.: 4115

6 Szív egység – cikksz.: Z71013

7 Éves szervizkészlet – cikksz.: 4125

A cserealkatrészek és kiegészítők részleteit illetően kérjük, látogasson el a www.hozelock.com címre!

CZ/ISK

Děkujeme vám, že jste si zvolili kvalitní postřikovač Hozelock, který vám zajistí řadu let spolehlivých služeb.

Pokyny a varování

- **Před započetím jakékoli údržby na tomto postřikovači. Je nezbytné snížit tlak v nádobě aktivováním bezpečnostního tlakového ventilu**

⚠ Nepoužívejte k postřiku žádných rozpouštědel, např. lakového benzínu

⚠ Nádobku nevystavujte přílišnému tlaku a nenastavujte bezpečnostní tlakový ventil. Bezpečnostní tlakový ventil je navržen k uvolňování přebytkového tlaku a proto do něho nezasahujte ani se ho nesnažte násilně uzavřít

⚠ Použítí v zimě – ze všech částí postřikovače vypusťte kapalinu a chraňte ho před polkozením mrazem.

⚠ Každoroční údržba – alespoň jednou za rok celý postřikovač dokonale vyčistěte a vlechny pohyblivé části otěsnění potřete silikonovým mazivem. Těsnění otěstujte vodou, a pokud je nějaká podložka nebo těsnění polkozené, musí se vyměnit.

Poznámky

- A** Ověřte, zda hadice zakrývá výstupkové části na trysce a na připojení výstupu. Před použitím zkontrolujte, zda jsou matice rukou utaženy.
- B** Tento postřikovač je z řady typů plastů, a ačkoli kapalina, kterou chcete postřikovat, může být zabalena v plastu, nezaručuje se tím, že postřikovač nepoškodí. Pokud máte jakékoli pochybnosti o slučitelnosti, kontaktujte oddělení služeb pro zákazníky společnosti Hozelock. Při plnění postřikovače zkontrolujte, zda nedošlo k překročení maximální hladiny naplnění.
- C** Zkontrolujte, zda je čerpadlo pevně našroubováno do lahve a upevněno na místě.
- D** Než čerpadlo spustíte, použijte ručně tlakový ventil, zvedněte tlačítko a ověřte, zda se může volně pohybovat, pak uvolněte páčku tak, že jí otočíte doleva, natlakujte lahev a pak znovu zajistěte na místě.
- E** Po použití postřikovače ručně spustte tlakový ventil podle předchozího postupu a uvolněte tlak.
- F** Pokud jste v postřikovači použili chemikálie, veškeré nepoužité roztoky zlikvidujte způsobem šetrným k životnímu prostředí.
- G** Postřikovač naplňte teplou (ne horkou) vodou, sestavte ho a část obsahu vystříkejte. Úkon opakujte a zkontrolujte, zda se v trysce nenacházejí nějaké usazeniny. Pokud je to nutné, úkon opakujte, až je postřikovač čistý. Pozn.: Nepoužívejte čistící prostředky a saponáty

H Sestavu čerpadla a o-kroužek tlakového ventilu promažte, aby postřikovač účinně čerpal vzduch. K těsněním se dostanete po odšroubování pojistného kroužku plováku. Na čerpadlo, píst a O-kroužek tlakového ventilu (A) pravidelně nanášejte silikonové mazivo.

I Spoušť udržujte v čistotě a bez nánosů usazenin a chemikálií pravidelných oplachováním po každém použití. Musíte vyjmout a vyčistit člunek ve spoušti.

J Chcete-li vyčistit nebo vyměnit kruhové těsnění na výstupu, odšroubujte matici (B) a vytáhněte kolík (C).

Záruka

- Hozelock poskytuje na tento postřikovač záruku na vady vyplývající z vadných materiálů nebo zpracování, a to po dobu 1 let od data zakoupení, pokud bylo zařízení použito v souladu s těmito pokyny. Záruka se omezuje na opravu nebo výměny jakýchkoli vadných či poškozených předmětů. Je nutno předložit doklad o nákupu.
- Záruka Hozelock se týká také "O"-kroužků a těsnění po dobu 12 měsíců, jelikož jde o spotřební díly, které jsou dostupné jako náhradní díly od maloobchodníků nebo přímo od společnosti Hozelock.

Řešení potíží

Věc	Problém	Řešení
Slabý nebo žádný proud	Postřikovač nelze natlakovat	Zkontrolujte pevnost všech zapojení
	Ztráta tlaku	Zkontrolujte, zda jsou O-kroužky a těsnění promazány a nevykazují známky opotřebení nebo poškození - podle potřeby vyměňte (viz poznámky H, I a J)
	Blokování	Mohlo dojít k ucpání trysky, spouště nebo výstupní hadice
Únik	Nahromadění usazenin nebo cizích předmětů na povrchu těsnění	Ověřte, zda jsou O-kroužky a těsnění čistá - Nutno vyčistit nebo vyměnit
	Opotřeбенé nebo poškozené těsnění nebo podložky.	Ověřte, zda nejsou O-kroužky a těsnění opotřeбенé nebo poškozené - Podle potřeby vyčistit nebo vyměnit

Věc	Problém	Řešení
Zvedá se páčka	Vadný zpětný ventil	Brání natlakovanému vzduchu v nádobě v úniku zpět do čerpadla Pokud je poškozen, páčka čerpadla se zvedá, když je nádoba pod tlakem. Ventil vyjmete tak, že zvednete okraj a zatáhnete (Pozn.: Nepoškodte těsnění nádoby. Vyměňte za nový ventil, který pevně zatlačíte nad středový otvor)

Náhradní díly a příslušenství

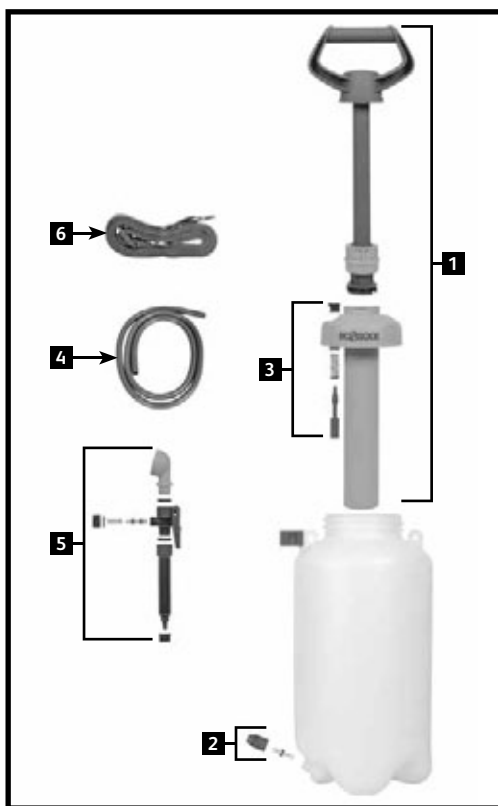

- Úplná sestava čerpadla - Díl č. 4128
- Výstupní sada - díl č. 4130
- Sestava tlakového ventilu - díl č. 4132
- 2 m hadice (PVC) - díl č. 4099P
- Sestava spouště - díl č. 4115
- Sestava popruhu - díl č. Z71013
- Sada na roční údržbu - díl č. 4125

Podrobnosti o náhradních dílech a příslušenství najdete na www.hozelock.com

Благодарим Вас за покупку качественного распылителя Hozelock, это изделие будет верно служить Вам долгие годы.

Инструкции и предупреждения

• **Перед выполнением любой работы по обслуживанию распылителя необходимо сбросить давление в баллоне, используя клапан сброса давления.**

- ⚠ Не распыляйте никаких растворителей, например Уайт-спирит.
- ⚠ Не создавайте чрезмерное давление в баллоне и не повредите клапан сброса давления. Клапан сброса давления разработан для снижения излишнего давления, не препятствуйте его работе или не пытайтесь силой заставить его находиться в закрытом положении
- ⚠ Использование в зимнее время: слейте жидкость из всех частей и позаботьтесь, чтобы не случилось повреждения от замерзания.
- ⚠ Ежегодное обслуживание: по крайней мере, один раз в год следует полностью очистить весь распылитель и применять силиконовую смазку ко всем движущимся частям и уплотнительным прокладкам. Проведите испытание с водой, и если какая-нибудь прокладка или уплотнение вышли из строя, они должны быть заменены.

Примечания

- A** Убедитесь, что шланг полностью натянут на шипованные части штанги и выходного штуцера. Перед использованием убедитесь, что все гайки плотно затянуты вручную.
- B** В конструкции распылителя использованы детали из нескольких типов пластмассы, и хотя жидкость для распыления также могла содержаться в пластмассовых контейнерах, это не гарантирует отсутствие неблагоприятного воздействия ее на распылитель. В случае сомнений обратитесь в отдел обслуживания потребителей Hozelock. При заправке распылителя следите за тем, чтобы не был превышен максимальный уровень заполнения.
- C** Убедитесь, что насос плотно ввернут в резервуар и зафиксирован в этом положении.
- D** **Перед использованием насоса задействуйте клапан сброса давления, подняв рукоятку, чтобы убедиться, что он свободно открывается, затем освободите ручку насоса, повернув ее против часовой стрелки, повысьте давление в насосе путем накачки и зафиксируйте ручку в прежнем положении.**
- E** После использования распылителя повторите вышеописанные манипуляции с клапаном сброса давления, чтобы сбросить давление.
- F** Если распылитель использовался для распыления химикатов, утилизируйте неиспользованный раствор способом, не наносящим ущерба окружающей среде.
- G** Заполните распылитель небольшим количеством теплой воды (не горячей), повторно соберите

распылитель, и произведите распыление небольшого количества содержимого. Повторите операцию; проверьте, чтобы форсунка не была забита осадком. В случае необходимости повторите процесс, пока распылитель не станет чистым. Внимание: не используйте моющее средство

- H** Насосный блок и уплотнительные кольца клапан сброса давления необходимо смазывать для эффективной работы насоса. Доступ к уплотнениям можно получить, отвинтив фиксирующее кольцо спужнера. Регулярно смазывайте силиконовой смазкой насос, поршень и уплотнительные кольца клапана сброса давления (A).
- I** Спусковой механизм следует содержать чистым и свободным от образования осадка и химикатов и регулярно промывать после использования. В случае необходимости удалите и прочистите затвор спускового механизма.
- J** Для очистки или замены уплотнительного кольца на выходе отвинтите стопорную гайку (B) и извлеките втулку (C).

Гарантия

- Компания «Hozelock» гарантирует отсутствие в данном распылителе каких-либо дефектов, вызванных некачественными материалами, или производственных дефектов в течение 1 лет с момента приобретения изделия при условии, что оно будет использоваться исключительно в соответствии с данными инструкциями. Данная гарантия ограничивается ремонтом или заменой неисправного элемента. Покупатель должен сохранять доказательство совершения покупки.
- Гарантия Hozelock также распространяется на герметизирующие кольца и уплотнения в течение 12 месяцев, поскольку данные детали подвержены износу, их можно приобрести как запасные части у розничного торговца или представителей компании «Hozelock».

Поиск и устранение неисправностей

Проблема	Причина	Решение
Слабая струя или ее полное отсутствие	В распылителе не создается необходимое давление	Проверьте плотность всех соединений
	Потеря давления	Убедитесь, что герметизирующие кольца и уплотнения смазаны, не изношены и не повреждены – при необходимости, замените их (см. прим. H, I и J)
	Помеха	Может быть закупорка сопла, триггерного механизма или выпускного шланга

Проблема	Причина	Решение
Протечки	Накопление осадка или посторонних веществ на уплотнительных поверхностях	Убедитесь в отсутствии грязи на герметизирующих кольцах и уплотнениях – при необходимости замените их
	Износ или повреждение уплотнительных колец или шайб	Убедитесь в отсутствии износа или повреждения герметизирующих колец и уплотнений – при необходимости замените их
Ручка поднимается	Неисправность клапана	Он не дает сжатому воздуху в резервуаре вернуться в насос Если он неисправен, ручка насоса поднимается, когда в резервуаре создается избыточное давление. Для извлечения клапана поднимите край и потяните (NB: соблюдайте осторожность, чтобы не повредить уплотнительную поверхность втулки. Установите на его место новый клапан, с силой вдавив его в центральное отверстие)

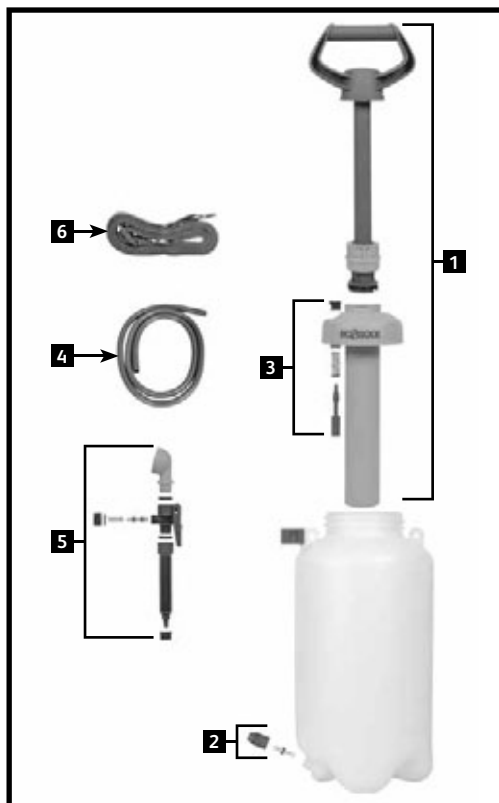

EST

Täname Hozelocki kvaliteetpritsi valimise eest. Võite olla kindel, et see toode teenib teid ustavalt mitmeid aastaid.

Juhised ja hoiatused

- Enne pritsi hooldamist. Oluline on pudeli surve vabastada, aktiveerides surve vabastamise klapi

- ⚠ Ärge pritsige lahusteid, näiteks lakibensiini
- ⚠ Ärge survestage pudelit üle ega rikkuge surve vabastamise klappi. Surve vabastamise klapp on mõeldud liigse surve vabastamiseks. Ärge häirige selle tööd ega hoidke seda jõuga suletuna
- ⚠ Talvine kasutamine – laske vedelik kõigist osadest välja ja vältige külmumisest tekkivaid kahjustusi.
- ⚠ Iga-aastane hooldus – Puhastage vähemalt üks kord aastas terve pritsi ja kandke silikoonmääret kõigile liikuvatele osadele ja tihenditele. Testige veega ja kui mõni tihend on katki, tuleb see asendada.

Märkused

- ⚠ Veenduge, et voolik kataks nii piigi kui väljundi ühendusel sälkudega detailid täielikult. Veenduge, et kõik mutrid oleks enne kasutamist käsitsi kinni keeratud.

Запасные части и принадлежности

- 1 Узел насоса в сборе - деталь № 4128
- 2 Выпускной комплект – деталь № 4130
- 3 Клапан сброса давления в сборе – деталь № 4132
- 4 Шланг 2 м (ПВХ) – деталь № 4099P
- 5 Триггерный механизм в сборе – деталь № 4115
- 6 Ременная система – деталь № Z71013
- 7 Комплект для ежегодного обслуживания – деталь № 4125

Данные имеющихся в наличии запасных частей и аксессуаров можно узнать на сайте www.hozelock.com

B See prits on valmistatud paljudest plastiku tüüpidest ning kuigi pritsitav vedelik võib samuti olla pakitud plastikusse, ei garanteeri see pritsi kahjustamata püsimist. Kui teil on kahtlusi ühilduvuse kohta, võtke ühendust Hozelocki klienditeenindusega. Veenduge pritsi täitmisel, et te ei ületa maksimaalset täitmise taset.

C Veenduge, et pump on korralikult pudelile keeratud ja kohale lukustatud.

D Enne pumba kasutamist kasutage selle vabas liikumises veendumiseks nupu tõstmise teel käsitsi surve vabastamise klappi, seejärel vabastage käepide seda vastupäeva pöörates, survestage pudel ja lukustage see tagasi kohale.

E Pärast pritsi kasutamist kasutage surve vabastamiseks ülaltoodud viisil käsitsi surve vabastamise klappi.

F Kui pritsi on kasutatud kemikaalidega, kõrvaldage kasutamata lahus keskkonnasõbralikul viisil.

G Täitke prits sooja veega (mitte kuumaga), pange prits kokku ja pritsige natukene sisu. Korrake; kontrollige, et otsikusse ei ole kogunenud sadet. Vajadusel korrake protsessi kuni prits on puhas. NB: Ärge kasutage pesuaineid.

H Pumbakoostu ja surve vabastamise klapi rõngastihendeid tuleb määrada, et võimaldada pritsil tõhusalt õhku pumbata. Tihenditele pääsete ligi varbkolvi kinnitusrõnga avamise teel. Kandke pumba, kolvi ja surve vabastamise klapi rõngastihenditele (A) regulaarselt silikoonmääret.

I Hoidke päästik puhata ja sette ning kemikaalide vabana, loputades seda regulaarselt pärast kasutamist. Vajadusel eemaldage ja puhastage päästiku süstik.

J Väljundi rõngastihendi puhastamiseks või vahetamiseks keerake lahti kinnitusmutter (B) ja tõmmake välja paigalduseend (C).

Garantii

- Hozelock annab sellele pritsile 1-aastase garantii alates ostmise kuupäevast vigastest materjalidest või kehvast koostetööst tingitud defektide korral, eeldusel et seda on kasutatud ainult vastavalt käesoleval juhendile. See garantii on piiratud defektse või vigase seadme remondi või väljavahetamisega. Tõend ostu sooritamise kohta tuleb alles hoida.
- Hozelocki garantii katab ka rõngas- ja muud tihendid 12-kuulise perioodi jooksul. Kuna need on kuluvad osad, on need saadaval varuosadena jaemüügist või otse Hozelockilt.

Veaoosing

Viga	Probleem	Lahendus
Nõrk või puuduv pritsimine	Prits ei survestu	Kontrollige ühenduste tihendust
	Survekadu	Kontrollige, et rõngas- ja muud tihendid on määritud ning et neil ei ole kulumise ega kahjustuste märke – vajadusel vahetage (vt märkused H, I ja J)
	Ummistus	Otsikus, päästikus või väljundvoolikus võib olla ummistus
Lekked	Sette või võõrmaterjali kogunemine tihenditele	Kontrollige, et rõngas- ja muud tihendid oleksid puhtad – vajadusel puhastage või vahetage
	Kulunud või kahjustunud rõngastihendid/ seibid	Kontrollige, et rõngas- ja muud tihendid poleks kulunud ega kahjustatud – vajadusel vahetage
Käepide tõuseb	Vigane tagasilöögiklapp	See peatab suruõhu naasmise mahutist tagasi pumba. Tõrke korral tõuseb pumba käepide mahuti survestamisel. Klapi eemaldamiseks tõste äärt ja tõmmake. (NB toimige ettevaatlikult, et mitte vigastada toru tihendpinda. Vahetage klapp, surudes uue tugevalt keskmisele avale)

Varuosad ja tarvikud

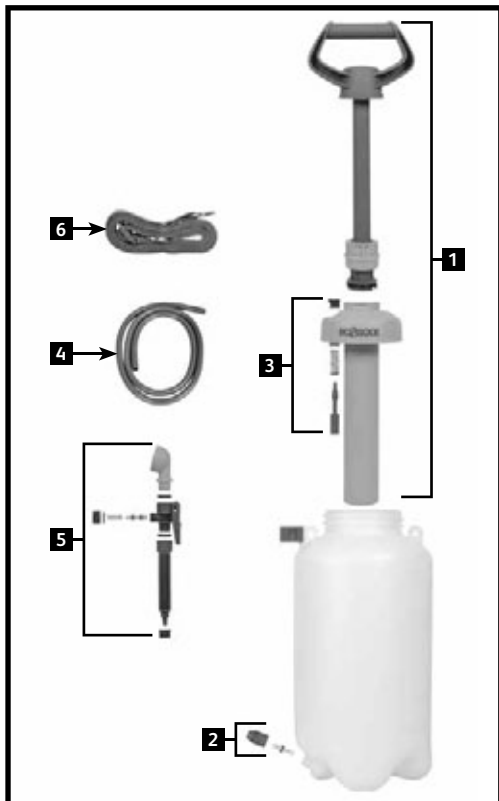

1 Täielik pumba koost - osa nr 4128

2 Väljundi komplekt - osa nr 4130

3 Surve vabastamise klapi koost - osa nr 4132

4 2 m vololik (PVC) - osa nr 4099P

5 Päästiku koost - osa nr 4115

6 Rihmade koost - osa nr Z71013

7 Igaastase hoolduse komplekt - osa nr 4125

Saadaval olekute varuosade ja tarvikute üksikasjad leiate aadressilt www.hozelock.com

LAT

Paldies, ka izvēlējāties Hozelock aerosolu – varat droši paļauties, ka produkts kalpos vairāku gadu garumā.

Norādījumi un brīdinājumi

- Kas jāievēro pirms jebkuru apkopes darbu veikšanas šim smidzinātājam. Svarīgi samazināt spiedienu pudelē, aktivizējot drošības vārstu.

⚠ Nesmidziniet šķīdinātājus, piemēram, krāsu šķīdinātāju.

⚠ Nepakļaujiet pudeli pārmērīgam spiedienam vai nemēģiniet to noturēt ar drošības vārstu. Drošības vārsts ir paredzēts pārmērīgā spiediena atbrīvošanai – nekavējiet tā darbību un nefiksējiet slēgtā stāvoklī.

⚠ Glabāšana ziemā – izlejiet šķidrumu no visām smidzinātāja daļām un sargiet no sasalšanas.

⚠ Ikgadēja apkope. Vismaz reizi gadā rūpīgi iztīriet smidzinātāju un ar silikona smērvielu ieeļļojiet visas kustīgās daļas un aizvarus. Pārbaudiet tā darbību ar ūdeni un, ja kāda starplika vai aizvars ir bojāts, nomainiet.

Piezīmes

A Šļūtenei noteikti pilnībā jānosedz asās detaļas uz piķa un izejas savienojuma. Pirms lietošanas pārlicinieties, ka visi uzgriežņi ir cieši pievilkti.

B Šis aerosols veidots no dažāda veida plastmasas un, lai arī izsmidzināmais šķidrums var būt iesaiņots plastmasas iepakojumā, tas negarantē nekaitīgumu aerosolam. Ja šaubāties par saderību, sazinieties ar Hozelock klientu servisiem. Iepildot aerosolu, centieties nepārsniegt maksimālo iepildes līmeni.

C Sūknim jābūt cieši ieskrūvētam pudelē un nofiksētam vietā.

D Pirms lietojat sūkni, manuāli darbiniet spiediena vārstu, paceļot kloķi, lai tas varētu brīvi kustēties, pēc tam atlaidiet rokturi, to pagriežot pulksteņrādītāja virzienā, hermetizējiet pudeli un tad nofiksējiet to atpakaļ vietā.

E Pēc aerosola lietošanas manuāli darbiniet spiediena atbrīvošanas vārstu, kā aprakstīts iepriekš, lai atbrīvotu tā spiedienu.

F Ja aerosols ir izmantots ar ķīmiskajām vielām, izlejiet neizlieto to šķidrumu videi nekaitīgā veidā.

G Iepildiet smidzinātājā nedaudz ūdens (ne karstu), samontējiet smidzinātāju un izsmidziniet nedaudz tā saturu. Atkārtojiet darbību un pārbaudiet, vai sprauslā nav nosēdumu. Ja vajadzīgs, atkārtojiet lo procedūru, līdz smidzinātājs ir tīrs. Uzmanību: nelietojiet mazgāšanas līdzekļus.

H Sūkņa montāža un spiediena vārsta O gredzeni jāieeļļo, lai aerosols efektīvi sūknētu gaisu. Aizslēgiem pieklūt var, atskrūvējot plunžera turošo gredzenu. Regulāri uzklājiet uz sūkņa, pistona un atbrīvošanas vārsta O gredzena aizslēgiem (A) smērvielu.

I Turiet mēlīti tīru un brīvu no nosēdumiem un ķīmiskām vielām, pēc lietošanas vienmēr noskalojot. Ja vajadzīgs, izņemiet un notīriet mēlītes aizvaru.

J Lai notīrītu vai nomainītu izejas O gredzena aizslēgu, atskrūvējiet turošo uzgriezni (B) un izvelciet tapu (C).

Garantija

- Hozelock nodrošina garantiju pret aerosola defektiem bojātu materiālu vai apstrādes dēļ uz 1 gadiem, sākot ar iegādes datumu, ja tas lietots atbilstoši šiem norādījumiem. Garantija attiecas tikai uz defektīvu vai bojātu priekšmetu labošanu vai nomaiņu. Jāsaglabā liecība par iegādi.
- Hozelock garantija attiecas arī uz O gredzeniem un aizslēgiem uz 12 mēnešiem, jo tās ir dilstošas detaļas un ir pieejamas kā rezerves detaļas pie mazumtirgotājiem vai tieši Hozelock.

Traucējumnovēršana

Traucējums	Problēma	Risinājums
Izsmidzina maz vai nemaz	Aerosols nav hermetizēts	Pārbaudiet, vai visi kontakti ir cieši
	Spiediena zudums	Pārbaudiet, vai O gredzeni un aizslēgi ir ieeļļoti un nav nodiluši vai bojāti – nomainiet tos, ja nepieciešams (skatiet H, I un J piezīmes)
	Nosprostojums	Iespējams, nosprostota sprausla, sprūds vai izejas šļūtene
Noplūdes	Nogulšņu uzkrāšanās vai svešķermeņi uz noslēdzošajām virsmām	Pārbaudiet, vai O gredzenos un aizslēgos nav netīrumu – notīriet vai nomainiet tos, ja nepieciešams
	Nodiluši vai bojāti O gredzeni vai starplikas.	Pārbaudiet, vai O gredzeni un aizslēgi nav nodiluši vai bojāti – nomainiet tos, ja nepieciešams
Paceļas rokturis	Bojāts vienvirziena vārsts	Tādejādi kompresētais gaiss tiek aizturēts tvertnē, neļaujot iekļūt atpakaļ sūknī. Ja tas ir bojāts, kad tvertne ir hermetizēta, paceļas sūkņa rokturis. Lai noņemtu vārstu, paceliet malu un pavelciet (uzmanību – centieties nebojāt stobra noslēdzošo virsmu. Nomainiet pret jaunu vārstu, stingri uzspiežot uz centrālā cauruma)

Rezerves daļas un piederumi

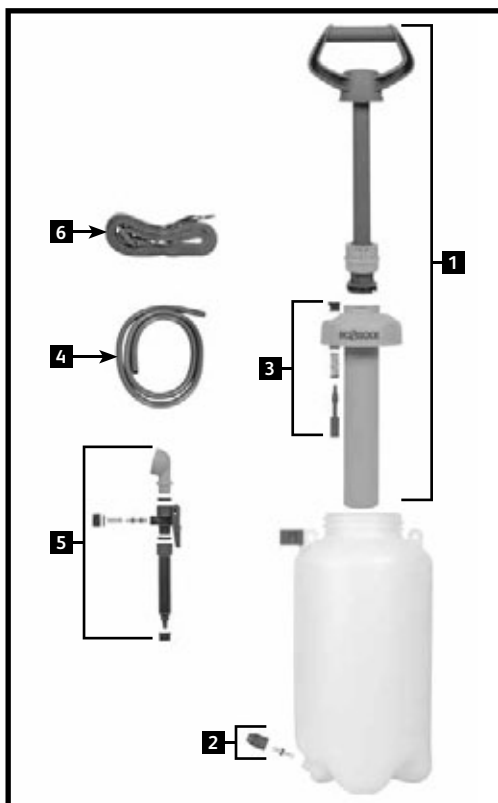

- 1 Pilna sūkņa montāža – detaļa Nr. 4128
- 2 Izejas komplekts – detaļa Nr. 4130
- 3 Spiediena atbrīvošanas vārsta montāža – detaļa Nr. 4132
- 4 2 m šļūtene (PVC) - detaļa Nr. 4099P
- 5 Sprūda montāža – detaļa Nr. 4134
- 6 Skavas montāža – detaļa Nr. Z71013
- 7 Ikgadējās apkopes komplekts – detaļa Nr. 4125

Lai saņemtu informāciju par pieejamajām rezerves daļām un piederumiem, lūdzu, apmeklējiet www.hozelock.com

LIT

Dēkojame, kad pasīrīnkote kokybiškā „Hozelock” purkštuvā; galīte būti tikri, kad šīs gamīnys jums tarīnaus daugelī metū.

Nurodymai ir īspējīmai

- Prieš remontuojant šį purkštuvą. Būtina išhermetizuoti buteliuką įjungiant slėgio išleidimo vožtuvą

⚠ Nepurkškite jokių tirpiklių, pvz., baltojo spirito.

⚠ Butelyje nesudarykite per didelio slėgio ir nebandykite atidaryti slėgio išleidimo vožtuvo. Slėgio išleidimo vožtuvas yra skirtas per dideliām slėgiui išleisti.

Negadinkite jo ir per prievartą neuždarinkite

A Naudojimas žiemą – išpilkite skystį iš visų dalių ir neleiskite sugadinti šalčiui.

A Kasmetinė priežiūra – bent kartą per metus kruopščiai išvalykite visą purkštuvą, o visas judančias dalis ir tarpiklius patepkite silikono tepalu. Patikrinkite su vandeniu, o jei poveržlė ar tarpiklis sugedo, jį reikia pakeisti.

Pastabos

A Įsitinkinkite, kad žarna visiškai apima detales ir ant stiebo, ir išleidimo jungtyje. Prieš naudodami įsitinkinkite, kad visos veržlės yra tvirtai prisuktos.

B Šis purkštuvus yra padarytas iš daugybės plastiko tipų ir nepaisant to, kad skystis, kuri ketinate purkšti, gali būti supakuotas į plastiką, tai negarantuoja, kad purkštuvus nebus pažeistas. Jei jums kyla abejonių dėl suderinamumo, kreipkitės į Hozelock vartotojų paslaugų centrą. Pripildydami purkštuvą neviršykite maksimalaus užpylimo lygio.

C Įsitinkinkite, kad siurblys yra tvirtai prisuktas prie butelio ir užfiksuotas.

D Prieš naudodami siurblių ranka pasukite slėgio išleidimo vožtuvą, pakeldami rankenėlę ir įsitinkindami, kad ji laisvai juda, tada paleiskite rankenėlę, pasukdami ją prieš laikrodžio rodyklę, palaikykite butelyje normalų oro slėgį ir pagaliau užfiksuokite vietoje.

E Kad sumažintumėte slėgį po purkštuvo naudojimo, ranka pasukite slėgio išleidimo vožtuvą, kaip nurodyta aukščiau.

F Jei purkštuvus buvo naudojamas kartu su cheminėmis medžiagomis, nepanaudotą tirpalą išpilkite saugodami gamtą.

G Purkštuvą užpildykite nedideliu kiekiu šilto (ne karšto) vandens, sumontuokite purkštuvą ir truputį papurkškite. Pakartokite; patikrinkite, ar purkštuke nėra nuosėdų. Jei reikia, pakartokite procesą, kol purkštuvus liks švarus. **žSIDĖMEKITE:** Nenaudoti detergentų.

H Siurblio surinkimas ir slėgio išleidimo vožtuvo tarpikliai turi būti patepti, kad purkštuvus galėtų tinkamai pumpuoti orą. Norėdami prieiti prie tarpiklių, atsukite spaustuką laikantį žiedą. Reguliariai tepkite siurblių, stūmoklių ir slėgio išleidimo vožtuvo tarpiklius silikono tepalu (A).

I Spragtuką laikykite švarų ir be susikaupusių nuosėdų ir chemikalų reguliariai praplaudami po naudojimo. Prireikus nuimkite ir išvalykite spragtuvo šaudyklę.

J Norėdami nuvalyti arba pakeisti išleidimo tarpiklį, atsukite laikančiąjį veržlę (B) ir ištraukite volę (C).

Garantijos

- Hozelock garantuoja, kad šis purkštuvus neturės jokių trūkumų dėl medžiagų defektų arba pagaminimo kokybės ir tarnaus 1 metų nuo pirkimo datos, su sąlyga, kad jis buvo naudojamas tik pagal šias instrukcijas. Garantija apsiriboja bet kurio sugedusio arba sugadinto elemento remontu ar pakeitimu. Išsaugokite pirkimo įrodymą (kvitą).
- „Hozelock“ garantija žiedams ir tarpikliams teikiama 12 mėnesių, nes tai yra susidėvinčios dalis, jų kaip atsarginių dalių galima įsigyti iš mažmenininkų arba tiesiogiai iš „Hozelock“.

Trikčių diagnostika

Klausimas	Problema	Sprendimas
Purškiamo silpnai arba nepurškia	Purkštuvus nepalaiko normalaus oro slėgio	Įsitinkinkite, kad visos jungtys patikimai sujungtos
	Slėgio praradimas	Patikrinkite, kad visi žiedai ir tarpikliai būtų patepti ir nebūtų jokių nusidėvėjimo arba apgadavimo žymių – jei reikia, pakeiskite (žr. pastabas H, I ir J)
	Užsikimšimas	Antgalis, jungtukas ar išleidimo žarna gali būti užkimšusi
Nuotėkis	Ant izoliuojančių paviršių susikaupę kalkių arba pašalinių medžiagų	Patikrinkite, kad žiedai ir tarpikliai būtų švarūs – jei reikia, nuvalykite arba pakeiskite
	Nusidėvėję arba sugadinti žiedai arba poveržlės.	Patikrinkite, kad žiedai ir tarpikliai nebūtų nusidėvėję arba sugadinti – jei reikia, pakeiskite
Rankena pasikelia	Pažeistas vienkryptis vožtuvas	Tai neleidžia suspaustam orui konteineryje išstrūkti atgal į siurblių Jei vožtuvas pažeistas, rankena pasikels, ir konteineryje susidarys aukštas spaudimas. Norėdami nuimti vožtuvą, pakelkite kraštą ir ištraukite (NB: pasistenkite nesugadinti sandarinimo paviršiaus įvorės. Pakeiskite nauju vožtuvu, tvirtai stumdami per centrinę angą)

Atsarginės dalys ir priedai

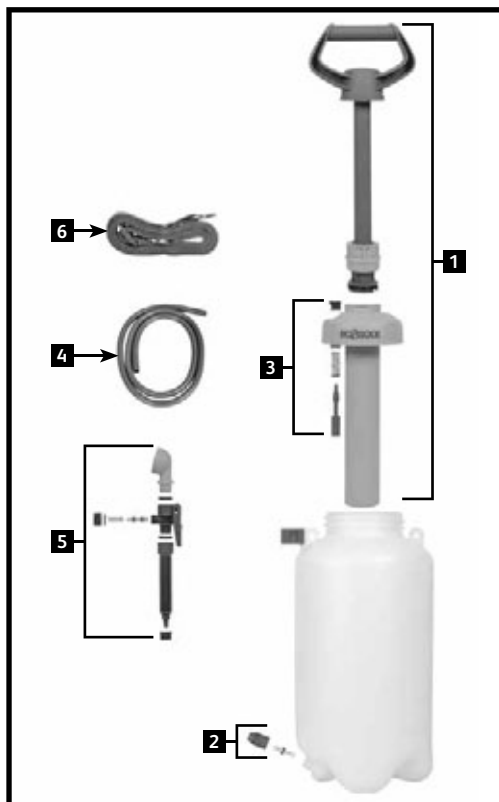

- 1** Visas siurblio blokas – dalies Nr. 4128
- 2** Išleidimo rinkinys – dalies Nr. 4130
- 3** Slėgio išleidimo vožtuvo blokas – dalies Nr. 4132
- 4** 2 m žarna (PVC) – dalies Nr. 4099P
- 5** Jungiklio blokas – dalies Nr. 4115
- 6** Dirželio blokas – dalies Nr. Z71013
- 7** Kasmetinės priežiūros rinkinys – dalies Nr. 4125

Norėdami gauti papildomos informacijos dėl prieinamų atsarginių dalių ir priedų, apsilankykite www.hozelock.com

HOZELOCK

Hozelock Ltd.
Midpoint Park, Birmingham,
B76 1AB. England
Tel: +44 (0) 121 313 1122

www.hozelock.com

43948-001